ΣΧΕΔΙΟ ΕΚΤΑΚΤΗΣ ΑΝΑΓΚΗΣ

**σύμφωνα με το Άρθρο 10 του Κανονισμού (ΕΕ) 2017/1938 του
Ευρωπαϊκού Κοινοβουλίου και του Συμβουλίου σχετικά με τα
μέτρα κατοχύρωσης της ασφάλειας εφοδιασμού με αέριο και την
κατάργηση του Κανονισμού 994/2010**

-ΟΚΤΩΒΡΙΟΣ 2023 -

ΠΕΡΙΕΧΟΜΕΝΑ

Γενικές Πληροφορίες	4
1. Σκοπός.....	4
2. Πεδίο Εφαρμογής.....	4
3. Ορισμοί	5
4. Κανόνας για τον Εφοδιασμό με Φυσικό Αέριο	9
5. Όργανα Διαχείρισης Κρίσεων	9
ΚΕΦΑΛΑΙΟ 1: Καθορισμός των επιπέδων κρίσης	11
1.1. Καταστάσεις Συναγερμού – Διαδικασίες κήρυξης.....	11
1.1.1. Κατάσταση Συναγερμού 1	11
1.1.2. Κατάσταση Συναγερμού 2	11
1.1.3. Κατάσταση Συναγερμού 3	12
1.2. Ενεργοποίηση Επιπέδων Κρίσης	13
ΚΕΦΑΛΑΙΟ 2: Εθνικά Μέτρα που πρόκειται να ληφθούν ανά επίπεδο Κρίσης.....	16
2.1 Μέτρα επιπέδου Έγκαιρης Προειδοποίησης (Κατάσταση Συναγερμού 1) .	16
2.2 Μέτρα για το επίπεδο Επιφυλακής (Κατάσταση Συναγερμού 2).....	17
2.3 Μέτρα για το επίπεδο Έκτακτης Ανάγκης (Κατάσταση Συναγερμού 3)	17
2.4 Ροή πληροφορίας	18
ΚΕΦΑΛΑΙΟ 3: Ειδικά μέτρα για την ηλεκτρική ενέργεια και την τηλεθέρμανση	20
3.1 Τηλεθέρμανση	20
3.2 Εφοδιασμός με ηλεκτρική ενέργεια που παράγεται από αέριο	20
ΚΕΦΑΛΑΙΟ 4: Διαχειριστής κρίσης ή ομάδα Διαχείρισης κρίσης.....	22
4.1 Επικεφαλής της Μονάδας Διαχείρισης Κρίσεων.....	22
4.2 Ομάδα Διαχείρισης Κρίσεων	23
4.3 Επιτροπή Συντονισμού Μέτρων Έκτακτης Ανάγκης	23
ΚΕΦΑΛΑΙΟ 5: Ρόλοι και αρμοδιότητες διαφορετικών παραγόντων	25
5.1 Επίπεδο Έγκαιρης Προειδοποίησης (Κατάσταση Συναγερμού 1)	25
5.2 Επίπεδο Επιφυλακής (Κατάσταση Συναγερμού 2).....	26
5.3 Επίπεδο Έκτακτης Ανάγκης (Κατάσταση Συναγερμού 3)	29
ΚΕΦΑΛΑΙΟ 6: Μέτρα που αφορούν αδικαιολόγητη κατανάλωση από μη προστατευόμενους πελάτες	32
ΚΕΦΑΛΑΙΟ 7: Δοκιμές έκτακτης ανάγκης	33
7.1 Ανάπτυξη σεναρίων	33
7.2 Ασκήσεις.....	33
7.3 Αναθεωρήσεις Σχεδίου	34
ΚΕΦΑΛΑΙΟ 8: Περιφερειακή διάσταση	34
ΠΑΡΑΡΤΗΜΑ 1: ΚΑΤΑΛΟΓΟΣ ΣΕΙΡΑΣ ΔΙΑΚΟΠΗΣ ΠΑΡΟΧΗΣ ΦΥΣΙΚΟΥ ΑΕΡΙΟΥ ΣΕ ΚΑΤΑΣΤΑΣΗ ΕΚΤΑΚΤΗΣ ΑΝΑΓΚΗΣ.....	35

ΠΑΡΑΡΤΗΜΑ 2: ΔΙΑΔΙΚΑΣΙΑ ΔΙΑΚΟΠΗΣ/ΠΕΡΙΟΡΙΣΜΟΥ ΠΑΡΟΧΗΣ ΦΥΣΙΚΟΥ ΑΕΡΙΟΥ ΣΕ ΔΙΑΚΟΨΙΜΟΥΣ ΚΑΤΑΝΑΛΩΤΕΣ ΣΕ ΚΑΤΑΣΤΑΣΗ ΕΚΤΑΚΤΗΣ ΑΝΑΓΚΗΣ.....	38
ΠΑΡΑΡΤΗΜΑ 3: ΔΙΑΔΙΚΑΣΙΑ ΔΙΑΚΟΠΗΣ/ΠΕΡΙΟΡΙΣΜΟΥ ΠΑΡΟΧΗΣ ΦΥΣΙΚΟΥ ΑΕΡΙΟΥ ΣΕ ΜΟΝΑΔΕΣ ΠΑΡΑΓΩΓΗΣ ΗΛΕΚΤΡΙΚΗΣ ΕΝΕΡΓΕΙΑΣ ΣΕ ΚΑΤΑΣΤΑΣΗ ΕΚΤΑΚΤΗΣ ΑΝΑΓΚΗΣ.....	39
ΠΑΡΑΡΤΗΜΑ 4: ΔΙΑΔΙΚΑΣΙΑ ΔΙΑΚΟΠΗΣ/ΠΕΡΙΟΡΙΣΜΟΥ ΠΑΡΟΧΗΣ ΦΥΣΙΚΟΥ ΑΕΡΙΟΥ ΣΕ ΑΛΛΟΥΣ ΠΕΛΑΤΕΣ ΣΕ ΚΑΤΑΣΤΑΣΗ ΕΚΤΑΚΤΗΣ ΑΝΑΓΚΗΣ	41
ΠΑΡΑΡΤΗΜΑ 5: ΔΙΑΔΙΚΑΣΙΕΣ ΕΦΑΡΜΟΓΗΣ ΜΕΤΡΟΥ ΔΙΑΚΟΨΙΜΟΤΗΤΑΣ...43	
ΠΑΡΑΡΤΗΜΑ 6: ΜΕΘΟΔΟΛΟΓΙΑ ΓΙΑ ΤΗ ΣΕΙΡΑ ΔΙΑΚΟΠΗΣ ΤΡΟΦΟΔΟΣΙΑΣ ΚΑΤΑΝΑΛΩΤΩΝ ΤΟΥ ΚΑΤΑΛΟΓΟΥ «ΣΗΜΑΝΤΙΚΩΝ ΒΙΟΜΗΝΑΝΙΩΝ»	49

Γενικές Πληροφορίες

1. Σκοπός

α. Το παρόν Σχέδιο Έκτακτης Ανάγκης (εφεξής «Σχέδιο») συντάχθηκε σύμφωνα με τον Κανονισμό (ΕΕ) 2017/1938 του Ευρωπαϊκού Κοινοβουλίου και του Συμβουλίου της 25ης Οκτωβρίου 2017 σχετικά με τα μέτρα κατοχύρωσης της ασφάλειας εφοδιασμού με αέριο και με την κατάργηση του Κανονισμού (ΕΕ) αριθ. 994/2010 (εφεξής ο «Κανονισμός») και ιδίως τα Άρθρα 8 και 10 αυτού, καθώς και κατά τα οριζόμενα στις διατάξεις των Άρθρων 12 και 73 του Νόμου 4001/2011 και του Κεφαλαίου 10 του Κώδικα Διαχείρισης του ΕΣΦΑ, όπως ισχύουν. Η Ρυθμιστική Αρχή Αποβλήτων, Ενέργειας και Υδάτων (ΡΑΑΕΥ), ως Αρμόδια Αρχή, δυνάμει της παραγράφου 3 του Άρθρου 12 του Ν. 4001/2011, προβαίνει με Απόφασή της στη θέσπιση του Σχεδίου, κατόπιν υποβολής εισηγήσεως από το Διαχειριστή του ΕΣΦΑ, σύμφωνα με τη διάταξη της παραγράφου 1 του άρθρου 73 του Ν. 4001/2011, ως ισχύει, κατά τα αναλυτικώς διαλαμβανόμενα στην ανωτέρω Απόφασή της.

β. Το Σχέδιο έχει σκοπό, ιδίως:

- i. Τον καθορισμό των αρμοδιοτήτων, υποχρεώσεων και ενεργειών της Αρμόδιας Αρχής, των Διαχειριστών Συστημάτων Φυσικού Αερίου και Ηλεκτρικής Ενέργειας, των Διαχειριστών Δικτύων Διανομής Φυσικού Αερίου και Ηλεκτρικής Ενέργειας, των Προμηθευτών Φυσικού Αερίου, των Μεγάλων Πελατών Φυσικού Αερίου, συμπεριλαμβανομένων των παραγωγών ηλεκτρικής ενέργειας, καθώς και των ομάδων που συστήνονται δυνάμει του παρόντος, με στόχο την αποτελεσματική αντιμετώπιση της διαταραχής του εφοδιασμού ή της εξαιρετικά υψηλής ζήτησης αερίου, η οποία έχει ως αποτέλεσμα τη σημαντική επιδείνωση της κατάστασης εφοδιασμού στην ελληνική αγορά Φυσικού Αερίου σύμφωνα με την παράγραφο 1 του Άρθρου 10 του Κανονισμού,
- ii. Τη θέσπιση των διαδικασιών και των μέτρων που ακολουθούνται για κάθε επίπεδο κρίσης που ορίζεται σύμφωνα με την παράγραφο 1 του Άρθρου 11 του Κανονισμού, και
- iii. Τη θέσπιση των υποχρεώσεων πληροφόρησης που επιβάλλονται στις Επιχειρήσεις Φυσικού Αερίου.

2. Πεδίο Εφαρμογής

Το Σχέδιο εφαρμόζεται κατά την εκδήλωση καταστάσεων Κρίσης που επηρεάζουν ή ενδέχεται να επηρεάσουν την ομαλή λειτουργία της ελληνικής αγοράς Φυσικού Αερίου ή/και την ασφάλεια εφοδιασμού της, κατά τα οριζόμενα στον Κανονισμό.

Καταστάσεις Κρίσης μπορεί να δημιουργηθούν είτε από εξωγενείς είτε από ενδογενείς κινδύνους. Τέτοιες καταστάσεις είναι ενδεικτικά και όχι περιοριστικά οι ακόλουθες:

- Τεχνικά προβλήματα στην υποδομή του ΕΣΦΑ,
- Τεχνικά προβλήματα στην υποδομή ανάντη και κατόντη Συνδεδεμένων Συστημάτων Φυσικού Αερίου,
- Δολιοφθορά, βανδαλισμοί, κλοπές, στις εγκαταστάσεις του ΕΣΦΑ,
- Περιορισμός ή διακοπή παροχής αερίου από τρίτους (ιδίως Προμηθευτές Φυσικού Αερίου, Χρήστες, Διαχειριστές ανάντη Συστημάτων Φυσικού Αερίου, Διαχειριστές Ανεξαρτήτων Συστημάτων Φυσικού Αερίου (ΔΑΣΦΑ)),
- Μη αναμενόμενη υψηλή ζήτηση Φυσικού Αερίου σχετιζόμενη με εμπορικές ή χρηματοοικονομικές παραμέτρους,
- Μακροχρόνιοι περιορισμοί στην παροχή Φυσικού Αερίου, και
- Πολιτική αναταραχή, πόλεμος, τρομοκρατία, φυσικές καταστροφές.

3. Ορισμοί

Οι όροι που αναφέρονται στο παρόν Σχέδιο έχουν την έννοια που τους αποδίδεται στον Κανονισμό, στον Νόμο 4001/2011 και τον Κώδικα Διαχείρισης του ΕΣΦΑ, όπως εκάστοτε ισχύουν. Οι παρακάτω όροι έχουν την ακόλουθη έννοια:

- Διακόψιμοι Καταναλωτές: οι Μεγάλοι Πελάτες, εξαιρουμένων αυτών που καταναλώνουν Φυσικό Αέριο για την παραγωγή ηλεκτρικής ενέργειας, οι οποίοι κατόπιν σχετικής έγγραφης δήλωσής τους έχουν ενταχθεί στο Μητρώο Διακόψιμων Καταναλωτών του Διαχειριστή του ΕΣΦΑ και κατ' ελάχιστον δεσμεύονται (α) για την περικοπή της ζήτησης Φυσικού Αερίου άνω του σαράντα τοις εκατό (40%) της ημερήσιας ζήτησής τους, οποτεδήποτε και εντός έξι (6) ωρών μετά από σχετικό αίτημα του Διαχειριστή του ΕΣΦΑ ή κατά περίπτωση των Διαχειριστών Δικτύων Διανομής Φυσικού Αερίου, κατά τη διάρκεια κρίσεων Επιπέδου Επιφυλακής (Κατάσταση Συναγερμού 2) και (β) να διατηρούν μειωμένο επίπεδο ζήτησης για όσο διάστημα διαρκεί η κρίση με ανώτατο όριο τις τριάντα (30) ημέρες ανά έτος και γ) να καταβάλουν αναδρομικά ΤΑΕ που αντιστοιχεί στο σύνολο των ποσοτήτων

που καταναλώθηκαν κατά τη διάρκεια της σύμβασης, προσαυξημένο κατά ποσοστό εκατό τοις εκατό (100%) σε περίπτωση παράβασης των ανωτέρω όρων.

- Διακοπτόμενοι Καταναλωτές: οι Μεγάλοι Πελάτες, οι οποίοι έχουν συνάψει με τον Προμηθευτή τους σύμβαση για την έναντι ανταλλάγματος διαχείριση της ζήτησης Φυσικού Αερίου σε περιπτώσεις κρίσεων στο ΕΣΦΑ, βάσει των διατάξεων του Νόμου 4001/2011, ως ισχύει.
- Εμπλεκόμενα Μέρη (τα «Μέρη»): Οι εποπτεύουσες Αρχές, οι Διαχειριστές Συστημάτων Μεταφοράς Φυσικού Αερίου και Ηλεκτρικής Ενέργειας (ΔΕΣΦΑ και ΑΔΜΗΕ), οι Διαχειριστές Συνδεδεμένων Συστημάτων Φυσικού Αερίου, οι Διαχειριστές Δικτύων Διανομής Φυσικού Αερίου και Ηλεκτρικής Ενέργειας, το Ελληνικό Χρηματιστήριο Ενέργειας («ΕΧΕ»), οι επιχειρήσεις της αγοράς ενέργειας που συμμετέχουν κατά περίπτωση στην διαδικασία αντιμετώπισης Εκτάκτων Αναγκών και διαχείρισης Κρίσεων, όπως ενδεικτικά οι Προμηθευτές Φυσικού Αερίου, οι Χρήστες του ΕΣΦΑ και οι Μεγάλοι Πελάτες.
- Επιβεβαιωμένο Απόθεμα ΥΦΑ για χρήση Υπηρεσιών Εξισορρόπησης: το άθροισμα του Αποθέματος ΥΦΑ για χρήση Υπηρεσιών Εξισορρόπησης εντός των δεξαμενών της Εγκατάστασης ΥΦΑ στο τέλος μιας Ημέρας D, συν την Ποσότητα ΥΦΑ για χρήση Υπηρεσιών Εξισορρόπησης που πρόκειται να προμηθευτεί ο Διαχειριστής του ΕΣΦΑ εντός των Ημερών D+1, D+2 και D+3, στο πλαίσιο Συμβάσεων Παροχής Υπηρεσιών Εξισορρόπησης που έχει συνάψει, κατά τα οριζόμενα στο Άρθρο 47 του Κώδικα Διαχείρισης του ΕΣΦΑ.
- Επιβεβαιωμένο Απόθεμα ΥΦΑ Χρηστών ΥΦΑ: το άθροισμα του Ημερήσιου Αποθέματος ΥΦΑ Χρηστών ΥΦΑ στο τέλος μιας Ημέρας D, όπως αυτό υπολογίζεται από το Διαχειριστή, συν την Ποσότητα Φορτίου (ων) ΥΦΑ Χρήστη (ών) ΥΦΑ για το (τα) οποίο (-α) έχει υποβληθεί στο Διαχειριστή Αναγγελία Άφιξης στο Αγκυροβόλιο, κατά τα οριζόμενα στην παράγραφο 4 του Άρθρου 67 του Κώδικα Διαχείρισης του ΕΣΦΑ. Διευκρινίζεται ότι στο Επιβεβαιωμένο Απόθεμα ΥΦΑ Χρηστών ΥΦΑ δεν συμπεριλαμβάνεται τυχόν Απόθεμα Ασφαλείας ΥΦΑ Η/Π, που προβλέπεται στο Σχέδιο Προληπτικής Δράσης (εφεξής «ΣΠΔ»).
- Ετήσια Ποσότητα Κατανάλωσης Φυσικού Αερίου: Η ποσότητα Φυσικού Αερίου του Καταναλωτή Φυσικού Αερίου που υπολογίζεται:

- i. Από την κατανάλωση καυσίμου κατά το τελευταίο δωδεκάμηνο που αμέσως προηγείται του μήνα που κηρύχθηκε Κατάσταση Συναγερμού 3.
 - ii. Προκειμένου για εγκατάσταση Καταναλωτή Φυσικού Αερίου όπου κατά την κήρυξη της Κατάστασης Συναγερμού 3 λειτουργούσε για λιγότερο από ένα έτος, από τα ιστορικά στοιχεία κατανάλωσης αυτής και αναγωγή της καταναλωθείσας ποσότητας με βάση τις ημέρες, σε δωδεκάμηνη βάση, όπως αναφέρεται στο σημείο (i) ανωτέρω.
 - iii. Προκειμένου για επέκταση της εγκατεστημένης ισχύος υφιστάμενης εγκατάστασης όπου κατά το τελευταίο έτος δεν λειτουργούσε πλήρως στην αυξημένη ισχύ της, από τα ιστορικά στοιχεία κατανάλωσης αυτής για την περίοδο λειτουργίας με την νέα ισχύ και αναγωγή της καταναλωθείσας ποσότητας σε δωδεκάμηνη βάση, όπως αναφέρεται στο σημείο (i) ανωτέρω.
- Ημερήσια Έλλειψη Εξισορρόπησης Φορτίου του ΕΣΜΦΑ: Η διαφορά των φυσικών Ημερήσιων Παραλαβών Φυσικού Αερίου από το ΕΣΜΦΑ από τις φυσικές Ημερήσιες Παραδόσεις Φυσικού Αερίου στο ΕΣΜΦΑ. Στις Ημερήσιες Παραδόσεις Φυσικού Αερίου στο ΕΣΜΦΑ δεν συνυπολογίζονται οι Ποσότητες Φυσικού Αερίου που εγχύθηκαν στο ΕΣΜΦΑ για Εξισορρόπηση Φορτίου μέσω χρήσης Υπηρεσιών Εξισορρόπησης και για αντιστάθμιση του Αερίου Λειτουργίας του ΕΣΜΦΑ.
 - Κρίση: κάθε γεγονός που οδηγεί ή δύναται να οδηγήσει σε επίπεδο έγκαιρης προειδοποίησης (εφεξής «Κατάσταση Συναγερμού 1»), σε επίπεδο επιφυλακής (εφεξής «Κατάσταση Συναγερμού 2») και επίπεδο έκτακτης ανάγκης (εφεξής «Κατάσταση Συναγερμού 3») κατά τα οριζόμενα στο Άρθρο 11 του Κανονισμού.
 - Προστατευόμενοι Καταναλωτές, όπως εκάστοτε ορίζονται από την κείμενη νομοθεσία και σύμφωνα με το άρθρο 2 του Ν. 4001/2011 και την ΥΑ Δ1/Β/10233/2014 (ΦΕΚ Β'1684/24.06.2014), όπως ισχύουν:
 1. Οι Οικιακοί Πελάτες που είναι συνδεδεμένοι με δίκτυο διανομής Φυσικού Αερίου,
 2. Οι κάτωθι φορείς που παρέχουν βασικές κοινωνικές υπηρεσίες, υπό την προϋπόθεση ότι συνδέονται με δίκτυο διανομής Φυσικού Αερίου:
 - A. Νοσοκομεία, μονάδες πρωτοβάθμιας, δευτεροβάθμιας και τριτοβάθμιας φροντίδας υγείας,

- B. Σχολικά συγκροτήματα, παιδικοί σταθμοί, νηπιαγωγεία, σχολεία όλων των βαθμίδων εκπαίδευσης,
 - C. Αεροδρόμια,
 - D. Σταθμοί πλήρωσης καυσίμου οχημάτων μέσω μαζικής μεταφοράς και αποκομιδής απορριμμάτων, και
 - E. Κτήρια όπου στεγάζονται υπηρεσίες του Δημοσίου τομέα κατά τα οριζόμενα στην παρ. 1 του Άρθρου 14 του Ν. 2190/1994 (Α'/28),
3. Όλοι οι εμπορικοί και βιομηχανικοί καταναλωτές, όπως αυτοί προσδιορίζονται από τις κατά περίπτωση Εταιρείες Παροχής Αερίου ή τους Προμηθευτές Φυσικού Αερίου, οι οποίοι αποτελούν μικρομεσαίες επιχειρήσεις, όπως αυτές νοούνται σύμφωνα με τη σύσταση της Ευρωπαϊκής Επιτροπής της 6^{ης} Μαΐου 2003 (2003/361/EK) και με ετήσια συμβολαιοποιημένη κατανάλωση μικρότερη των 10.000 MWh , και
4. Οι εγκαταστάσεις τηλεθέρμανσης, στο βαθμό που παρέχουν θέρμανση στους οικιακούς πελάτες και τους πελάτες που αναφέρονται στα σημεία (1) και (2) ανωτέρω, υπό την προϋπόθεση ότι οι εγκαταστάσεις αυτές δεν έχουν τη δυνατότητα εναλλαγής καυσίμων και είναι συνδεδεμένες είτε με κάποιο δίκτυο διανομής Φυσικού Αερίου είτε με το δίκτυο μεταφοράς Φυσικού Αερίου.
- Σημαντικές Βιομηχανίες: Βιομηχανικοί καταναλωτές φυσικού αερίου οι οποίοι πληρούν τα κριτήρια της δράσης Δ3 του ΣΠΔ 2023 και έχουν αιτηθεί την ένταξή τους σε αυτά, προκειμένου να έχουν τη δυνατότητα προτεραιοποίησης του εφοδιασμού τους με φυσικό αέριο έναντι λοιπών Μη Προστατευόμενων Καταναλωτών, καθώς και την πρόβλεψη για συγκεκριμένη διαδικασία διακοπής τροφοδοσίας με σταδιακή μείωση της παροχής για την ασφαλέστερη για τη βιομηχανία διακοπή ως έσχατο μέτρο. Στις Σημαντικές Βιομηχανίες δεν εντάσσονται οι εμπορικοί και βιομηχανικοί καταναλωτές, όπως αυτοί προσδιορίζονται από τους κατά περίπτωση Διαχειριστές Δικτύων Διανομής Φυσικού Αερίου ή τους προμηθευτές αερίου, οι οποίοι αποτελούν μικρομεσαίες επιχειρήσεις, όπως αυτές νοούνται σύμφωνα με τη σύσταση της Ευρωπαϊκής Επιτροπής της 6ης Μαΐου 2003 (2003/361/EK) και με ετήσια συμβολαιοποιημένη κατανάλωση μικρότερη των 10.000 MWh ετησίως, καθώς εντάσσονται στους Προστατευόμενους Καταναλωτές.

4. Κανόνας για τον Εφοδιασμό με Φυσικό Αέριο

Στο Άρθρο 6 του Κανονισμού προσδιορίζεται ο Κανόνας για τον Εφοδιασμό των ενεργειακών αγορών Κρατών – Μελών της Ευρωπαϊκής Ένωσης με Φυσικό Αέριο.

Στο πλαίσιο του ανωτέρω Κανόνα τα λαμβανόμενα μέτρα σε περιόδους Κρίσης κατά τα οριζόμενα στον Κανονισμό έχουν ως στόχο να εξασφαλίσουν την παροχή Φυσικού Αερίου στους Προστατευόμενους Καταναλωτές στις ακόλουθες περιπτώσεις:

- i. ακραίες θερμοκρασίες κατά τη διάρκεια χρονικού διαστήματος επτά (7) ημερών ακραίων τιμών το οποίο επέρχεται με στατιστική πιθανότητα μίας φορές μέσα σε είκοσι (20) έτη,
- ii. χρονικά διαστήματα τουλάχιστον τριάντα (30) ημερών εξαιρετικά υψηλής ζήτησης για Φυσικό Αέριο, τα οποία επέρχονται με στατιστική πιθανότητα μίας φορές μέσα σε είκοσι (20) έτη, και
- iii. για περίοδο τουλάχιστον τριάντα (30) ημερών σε περίπτωση διαταραχής της μεγαλύτερης ενιαίας υποδομής Φυσικού Αερίου υπό μέσες χειμερινές συνθήκες.

Πρόσθετες περιπτώσεις, εκτός των ανωτέρω αναφερομένων είναι δυνατόν να εξετάζονται και να λαμβάνονται υπόψη στην Εθνική Μελέτη Εκτίμησης Επικινδυνότητας.

5. Όργανα Διαχείρισης Κρίσεων

Για την κήρυξη και τη διαχείριση των τριών επιπέδων Κρίσης του Άρθρου 11 του Κανονισμού, κατά το παρόν Σχέδιο, ορίζονται τα ακόλουθα όργανα:

- A. Η Μονάδα Διαχείρισης Κρίσεων (εφεξής «ΜΔΚ»),
- B. Η Ομάδα Διαχείρισης Κρίσεων (εφεξής «ΟΔΚ»), και
- Γ. Επιτροπή Συντονισμού Μέτρων Έκτακτης Ανάγκης (εφεξής «ΕΣΜΕΑ»).

A. Η ΜΔΚ αποτελείται από τους κατωτέρω:

1. Τον Ανώτατο Διευθυντή Διαχείρισης Υποδομών του Διαχειριστή του ΕΣΦΑ ως Επικεφαλής της ΜΔΚ
2. Τα κατωτέρω υπηρεσιακά στελέχη του Διαχειριστή του ΕΣΦΑ ή τους οριζόμενους από τον Επικεφαλής της ΜΔΚ αναπληρωτές τους:
 - Τον Ανώτερο Διευθυντή Λειτουργίας
 - Τον Ανώτατο Διευθυντή Εμπορικών Υπηρεσιών
 - Τον Senior Manager Κατανομής & Χρέωσης

- Τον Ανώτερο Διευθυντή Λ&Σ Δικτύου Μεταφοράς
- Τον Ανώτερο Διευθυντή Τερματικού Σταθμού ΥΦΑ

Β. Η ΟΔΚ αποτελείται από τους κατωτέρω:

1. Πρόσωπο που ορίζεται με απόφαση της Αρμόδιας Αρχής (ΡΑΑΕΥ), ως Επικεφαλής της ΟΔΚ
2. Εκπρόσωπο του Υπουργείου Περιβάλλοντος & Ενέργειας
3. Τον Επικεφαλής της ΜΔΚ
4. Εκπρόσωπο του Διαχειριστή του ΕΣΦΑ, εφόσον ορίζεται πρόσωπο διαφορετικό από τον Επικεφαλής της ΜΔΚ
5. Εκπρόσωπο του Διαχειριστή του Εθνικού Συστήματος Μεταφοράς Ηλεκτρικής Ενέργειας (εφεξής «ΕΣΜΗΕ»)
6. Εκπρόσωπο εκάστου των Διαχειριστών Δικτύων Διανομής Φυσικού Αερίου
7. Εκπροσώπους των λοιπών Εμπλεκομένων Μερών, ανάλογα με το συμβάν που έχει οδηγήσει σε Κρίση, κατόπιν πρόσκλησης του Επικεφαλής της ΟΔΚ και κατά την απόλυτη κρίση του.

Γ. Η ΕΣΜΕΑ αποτελείται από:

1. Την Ομάδα Διαχείρισης Κρίσεων (ΟΔΚ)
2. Την Γενική Γραμματεία Πολιτικής Προστασίας (εφεξής «ΓΓΠΠ»)

Περαιτέρω, ο Κανονισμός 2017/1938 προβλέπει τη συγκρότηση Συντονιστικής Ομάδας για το Φυσικό Αέριο («ΣΟΦΑ»), η οποία βάσει του άρθρου 4 του ανωτέρω Κανονισμού απαρτίζεται από εκπροσώπους των κρατών μελών, ιδίως εκπροσώπους των αρμοδίων αρχών τους, καθώς και του Οργανισμού Συνεργασίας Αρχών Ενέργειας, του ΕΔΔΣΜ Αερίου και των αντιπροσωπευτικών φορέων της σχετικής βιομηχανίας και των σχετικών πελατών και επικουρεί την Ευρωπαϊκή Επιτροπή επί των αρμοδιοτήτων της αναφορικά με την ασφάλεια εφοδιασμού σε εθνικό, περιφερειακό και ενωσιακό επίπεδο, σύμφωνα με τα ειδικότερα οριζόμενα στην ανωτέρω διάταξη.

ΚΕΦΑΛΑΙΟ 1: Καθορισμός των επιπέδων κρίσης

1.1. Καταστάσεις Συναγερμού – Διαδικασίες κήρυξης

Αρμόδιος για την κήρυξη κάθε επιπέδου Κατάστασης Συναγερμού είναι ο Επικεφαλής της ΜΔΚ.

1.1.1. Κατάσταση Συναγερμού 1

Κηρύσσεται όταν υπάρχουν αξιόπιστες ενδείξεις για γεγονός που πιθανόν να έχει ως αποτέλεσμα την επιδείνωση της κατάστασης του εφοδιασμού της χώρας με Φυσικό Αέριο και το οποίο είναι πιθανό να οδηγήσει στην ενεργοποίηση της Κατάστασης Συναγερμού 2 ή 3.

Ο Επικεφαλής της ΜΔΚ αξιολογεί κατά πόσο η πληροφόρηση που έχει συγκεντρωθεί είναι αξιόπιστη και σοβαρή. Ο Επικεφαλής της ΜΔΚ λαμβάνει την απόφαση κήρυξης Κατάστασης Συναγερμού 1 προβαίνοντας σε άμεση ενημέρωση των Εμπλεκόμενων Μερών, κατά περίπτωση, σχετικά με την κήρυξη Κατάστασης Συναγερμού 1 και τους λόγους που την προκάλεσαν.

Η ΜΔΚ συλλέγει συνεχώς πληροφορίες σε σχέση με το επικείμενο συμβάν, παρακολουθεί το ισοζύγιο προσφοράς - ζήτησης, εξασφαλίζει σταθερή ροή πληροφοριών αναφορικά με την εξέλιξη της κατάστασης, την οποία παρακολουθεί και προβαίνει στην επανεκτίμηση του επιπέδου Κρίσης. Με ευθύνη του επικεφαλής της ΜΔΚ ενημερώνεται σε καθημερινή βάση και με κάθε πρόσφορο μέσο η ΡΑΑΕΥ.

1.1.2. Κατάσταση Συναγερμού 2

Κηρύσσεται όταν εμφανίζεται διαταραχή του εφοδιασμού ή εξαιρετικά υψηλή ζήτηση Φυσικού Αερίου, η οποία έχει ως αποτέλεσμα τη σημαντική επιδείνωση της κατάστασης του εφοδιασμού, αλλά η αγορά είναι ακόμα ικανή να διαχειριστεί αυτήν τη διαταραχή ή ζήτηση χωρίς να χρειάζεται να καταφύγει σε μέτρα που δεν στηρίζονται στην αγορά.

- i. Ο Επικεφαλής της ΜΔΚ αξιολογεί τις σχετικές πληροφορίες / ενδείξεις που λαμβάνει από τα Εμπλεκόμενα Μέλη, κατά περίπτωση, και τα μέλη της ΜΔΚ και, εφόσον κρίνει ότι απαιτείται, κηρύσσει την Κατάσταση Συναγερμού 2 ενημερώνοντας τον Επικεφαλής της ΟΔΚ και τα Εμπλεκόμενα Μέρη κατά περίπτωση.
- ii. Ο Επικεφαλής της ΟΔΚ μετά την Κήρυξη της Κατάστασης Συναγερμού 2 και, εφόσον κρίνει ότι απαιτείται, συγκαλεί την ΟΔΚ το συντομότερο δυνατόν προσδιορίζοντας, κατά περίπτωση, τα Εμπλεκόμενα Μέρη που θα συμμετέχουν στη εν λόγω συνεδρίαση της ΟΔΚ.

- iii. Η ΟΔΚ συνέρχεται στα γραφεία της ΡΑΑΕΥ ή εναλλακτικά διενεργείται με τηλεδιάσκεψη. Η ΟΔΚ αξιολογεί αφενός τα στοιχεία που παρουσιάζονται από τον Επικεφαλής της ΜΔΚ και τα σχετικά σενάρια εξέλιξης προσφοράς και ζήτησης και αφετέρου τα στοιχεία που παρουσιάζουν τα Εμπλεκόμενα Μέρη που προσδιορίστηκαν στην παράγραφο (ii) ανωτέρω. Αξιολογείται η αποτελεσματικότητα των μέτρων αγοράς που εφαρμόζονται βάσει του Σχεδίου Προληπτικής Δράσης και η ΟΔΚ, με απόφασή της, διαπιστώνει τη συνδρομή των προϋποθέσεων για την κήρυξη Κατάστασης Συναγερμού 3. Με βάση την απόφαση αυτή, ο Επικεφαλής της ΜΔΚ κηρύσσει Κατάσταση Συναγερμού 3.
- iv. Κατά τη διάρκεια της συνεδρίασης της ΟΔΚ τηρούνται πρακτικά από την ΡΑΑΕΥ, τα οποία επικυρώνονται στο τέλος της συνεδρίασης από τους συμμετέχοντες. Στα πρακτικά συμπεριλαμβάνεται κατάλογος μέτρων αγοράς που ελήφθησαν ή πρόκειται να ληφθούν βάσει του Σχεδίου Προληπτικής Δράσης και η αποτελεσματικότητά τους στον ομαλό εφοδιασμό της αγοράς Φυσικού Αερίου.

1.1.3. Κατάσταση Συναγερμού 3

Κηρύσσεται σε περίπτωση εξαιρετικά υψηλής ζήτησης Φυσικού Αερίου, σημαντικής διαταραχής του εφοδιασμού και σε περίπτωση που τα μέτρα αγοράς δεν είναι επαρκή για την κάλυψη της εναπομένουσας ζήτησης Φυσικού Αερίου, με συνέπεια την ανάγκη λήψης πρόσθετων μέτρων που δεν στηρίζονται στην αγορά. Η κατάσταση εξελίσσεται δυσμενώς και ενδέχεται να διαταραχθεί η ομαλή τροφοδοσία των Προστατευόμενων Καταναλωτών σε περίπτωση που δεν ληφθούν μέτρα που δεν στηρίζονται στην αγορά.

- i. Ο Επικεφαλής της ΜΔΚ, αφού αξιολογήσει τις σχετικές πληροφορίες / ενδείξεις που λαμβάνει από τα Εμπλεκόμενα Μέλη, κατά περίπτωση, και τα μέλη της ΜΔΚ και λαμβάνοντας υπόψη την απόφαση της ΟΔΚ κατά την παρ. 1.1.2 ανωτέρω, ενημερώνει άμεσα τον Επικεφαλής της ΟΔΚ και τα Εμπλεκόμενα Μέρη, κατά περίπτωση, σχετικά με την κατάσταση που έχει διαμορφωθεί, την πιθανή εξέλιξή της και τυχόν μέτρα που έχουν ήδη ληφθεί από το Διαχειριστή του ΕΣΦΑ, στο πλαίσιο των αρμοδιοτήτων του, σύμφωνα με τα οριζόμενα στον Κώδικα Διαχείρισης του ΕΣΦΑ.
- ii. Ο Επικεφαλής της ΟΔΚ συγκαλεί άμεσα την ΟΔΚ στα γραφεία της ΡΑΑΕΥ ή εναλλακτικά μέσω τηλεδιάσκεψης προσδιορίζοντας, κατά περίπτωση, τα Εμπλεκόμενα Μέρη που θα συμμετέχουν στη σχετική συνεδρίασή της.
- iii. Η ΟΔΚ αξιολογεί τα στοιχεία που παρουσιάζονται από τον Επικεφαλής της ΜΔΚ και τα Εμπλεκόμενα Μέρη και συνεκτιμώντας όλα τα ανωτέρω, αποφασίζει τη λήψη

μέτρων. Κατά τη διάρκεια της συνεδρίασης της ΟΔΚ τηρούνται πρακτικά από την ΡΑΑΕΥ, τα οποία επικυρώνονται στο τέλος της συνεδρίασης από τους συμμετέχοντες και διανέμονται σε όλα τα Εμπλεκόμενα Μέρη που προσδιορίστηκαν στην παράγραφο (ii) ανωτέρω, στα οποία συμπεριλαμβάνεται κατάλογος μέτρων για την αντιμετώπιση των συνεπειών που επιφέρει η Κατάσταση Συναγερμού 3 στον ομαλό εφοδιασμό της αγοράς Φυσικού Αερίου.

- iv. Η ΜΔΚ συλλέγει συνεχώς πληροφορίες σε σχέση με το συμβάν, εξασφαλίζει σταθερή ροή πληροφόρησης αναφορικά με την εξέλιξη, παρακολουθεί την αποτελεσματικότητα των ληφθέντων μέτρων κατά τα οριζόμενα στο παρόν Σχέδιο και στα πρακτικά της ΟΔΚ, για την αντιμετώπιση ή την άμβλυνση των συνεπειών του συμβάντος και ο Επικεφαλής της ΜΔΚ ενημερώνει συνεχώς τον επικεφαλής της ΟΔΚ και τα Εμπλεκόμενα Μέρη που προσδιορίστηκαν στην παράγραφο (ii) ανωτέρω σχετικά με την επανεκτίμηση της κατάστασης συναγερμού. Στην περίπτωση όπου απαιτείται επανεκτίμηση της κατάστασης από την ΟΔΚ, ο Επικεφαλής της ΟΔΚ συγκαλεί την ΟΔΚ.

1.2. Ενεργοποίηση Επιπέδων Κρίσης

Ενδεικτικά και όχι περιοριστικά, ο Επικεφαλής της ΜΔΚ ενεργοποιεί την κατάλληλη Κατάσταση Συναγερμού σε περίπτωση εκδήλωσης ενός εκ των ακολούθων συμβάντων, όταν επηρεάζεται ή ενδέχεται να επηρεασθεί η ομαλή και ασφαλής τροφοδοσία της χώρας με Φυσικό Αέριο, παρέχοντας στον Επικεφαλής της ΟΔΚ την σχετική τεκμηρίωση και τηρώντας τις διαδικασίες κήρυξης Καταστάσεων Συναγερμού που αναφέρονται στην παράγραφο 1.1 του παρόντος Σχεδίου.

A. Ημερήσια Έλλειψη Εξισορρόπησης Φορτίου του ΕΣΜΦΑ μικρότερη του μηδενός.

- i. Για την κήρυξη Κατάστασης Συναγερμού 1 ή 2, ο Επικεφαλής της ΜΔΚ λαμβάνει υπόψιν την εκτιμώμενη από τον Διαχειριστή Αποθηκευμένη Ποσότητα Φυσικού Αερίου στον αγωγό του ΕΣΜΦΑ στο τέλος της Ημέρας (D) και το εκτιμώμενο από το Διαχειριστή Απόθεμα ΥΦΑ για την παροχή Υπηρεσιών Εξισορρόπησης.
- ii. Σε περίπτωση που το ύψος της εκτιμώμενης από το Διαχειριστή Αποθηκευμένης Ποσότητας Φυσικού Αερίου στον αγωγό του ΕΣΜΦΑ προσεγγίζει το ελάχιστο λειτουργικό όριο του στο τέλος της Ημέρας (D) και το εκτιμώμενο από το Διαχειριστή Απόθεμα ΥΦΑ για την παροχή Υπηρεσιών Εξισορρόπησης δεν επαρκεί να καλύψει την αρνητική Ημερήσια Έλλειψη Εξισορρόπησης Φορτίου του ΕΣΜΦΑ και η οποία δεν

δύναται να επιτευχθεί με τη λήψη μέτρων που βασίζονται στην αγορά, κατόπιν της σχετικής απόφασης της ΟΔΚ κατά τα οριζόμενα στο παρόν Σχέδιο, ο Επικεφαλής της ΜΔΚ κηρύσσει Κατάσταση Συναγερμού 3.

B. Επιβεβαιωμένο Απόθεμα ΥΦΑ Χρηστών μικρότερο ή ίσο του τετραπλάσιου της Μέσης Ημερήσιας Ποσότητας ΥΦΑ που αεριοποιήθηκε και εγχύθηκε στο ΕΣΜΦΑ κατά το διάστημα των αμέσως προηγούμενων τεσσάρων (4) Ημερών.

- i. Για την κήρυξη της Κατάστασης Συναγερμού 1 ή 2, ο Επικεφαλής της ΜΔΚ λαμβάνει υπόψιν την εκτιμώμενη από το Διαχειριστή Ημερήσια Έλλειψη Εξισορρόπησης Φορτίου του ΕΣΜΦΑ στο τέλος της Ημέρας (D).
- ii. Σε περίπτωση που η εκτιμώμενη από το Διαχειριστή Ημερήσια Έλλειψη Εξισορρόπησης Φορτίου του ΕΣΜΦΑ είναι αρνητική στο τέλος της Ημέρας (D) και η ζήτηση Φυσικού Αερίου δεν δύναται να εξυπηρετηθεί χωρίς την λήψη μέτρων που δεν στηρίζονται στην αγορά, κατόπιν της σχετικής απόφασης της ΟΔΚ κατά τα οριζόμενα στο παρόν Σχέδιο, ο Επικεφαλής της ΜΔΚ κηρύσσει Κατάσταση Συναγερμού 3.

Γ. Συνολική Παράδοση Ποσοτήτων Φυσικού Αερίου μικρότερη ή ίση του 80% των Επιβεβαιωμένων Ποσοτήτων Φυσικού Αερίου των Χρηστών Μεταφοράς στα Σημεία Εισόδου Αγωγού του ΕΣΜΦΑ και Πίεση Παράδοσης μικρότερη της Ελάχιστης Πίεσης Εισόδου σε ένα τουλάχιστον εκ των ανωτέρω Σημείων Εισόδου του ΕΣΜΦΑ για διάστημα μεγαλύτερο ή ίσο των δύο (2) διαδοχικών Ημερών.

- i. Για την κήρυξη της Κατάστασης Συναγερμού 1 ή 2, Επικεφαλής της ΜΔΚ λαμβάνει υπόψιν την εκτιμώμενη από τον Διαχειριστή Αποθηκευμένη Ποσότητα Φυσικού Αερίου στον αγωγό του ΕΣΜΦΑ στο τέλος της Ημέρας (D).
- ii. Σε περίπτωση που το ύψος της εκτιμώμενης από το Διαχειριστή Αποθηκευμένης Ποσότητας Φυσικού Αερίου στον αγωγό του ΕΣΜΦΑ προσεγγίζει το ελάχιστο λειτουργικό όριο του στο τέλος της Ημέρας (D) και η ζήτηση Φυσικού Αερίου δεν δύναται να εξυπηρετηθεί χωρίς την λήψη μέτρων που δεν στηρίζονται στην αγορά, κατόπιν της σχετικής απόφασης της ΟΔΚ κατά τα οριζόμενα στο παρόν Σχέδιο, ο Επικεφαλής της ΜΔΚ κηρύσσει Κατάσταση Συναγερμού 3.

Δ. Τεχνικό πρόβλημα στο ΕΣΦΑ

Σε περίπτωση εμφάνισης συμβάντος που οφείλεται σε τεχνικό πρόβλημα στο ΕΣΦΑ, το προσωπικό του Διαχειριστή του ΕΣΦΑ πρωτίστως καταβάλλει κάθε προσπάθεια ώστε με κατάλληλους λειτουργικούς χειρισμούς, να ελαττώσει / εξαλείψει τις συνέπειες του συμβάντος

κατ' εφαρμογή των προβλέψεων του Κώδικα Διαχείρισης ΕΣΦΑ και του επιχειρησιακού Σχεδίου Έκτακτης Ανάγκης του ΕΣΜΦΑ ή/και του ΥΦΑ.

- i. Σε περίπτωση όπου η ζήτηση είναι δυνατόν να εξυπηρετηθεί χωρίς να απαιτείται η λήψη μέτρων που δεν στηρίζονται στην αγορά, με απόφασή του ο Επικεφαλής της ΜΔΚ κηρύσσει Κατάσταση Συναγερμού 2.
- ii. Σε περίπτωση όπου η ζήτηση δεν είναι δυνατόν να εξυπηρετηθεί χωρίς τη λήψη μέτρων που δεν στηρίζονται στην αγορά, κατόπιν σχετικής απόφασης της ΟΔΚ κατά τα οριζόμενα στο παρόν Σχέδιο, ο Επικεφαλής της ΜΔΚ κηρύσσει Κατάσταση Συναγερμού 3.

Ε. Έκτακτη ανάγκη σε Δίκτυο Διανομής

Σε περίπτωση εμφάνισης συμβάντος που οφείλεται σε έκτακτες περιστάσεις Δικτύου Διανομής Φυσικού Αερίου, το προσωπικό του Διαχειριστή του Δικτύου Διανομής πρωτίστως καταβάλλει κάθε προσπάθεια ώστε με κατάλληλους λειτουργικούς χειρισμούς να ελαττώσει / εξαλείψει τις συνέπειες του συμβάντος. Ο Διαχειριστής Δικτύου Διανομής λαμβάνει άμεσα κάθε πρόσφορο μέτρο που προβλέπεται στο επιχειρησιακό Εγχειρίδιο Έκτακτης Ανάγκης του Δικτύου Διανομής αρμοδιότητας του και ενημερώνει με κάθε πρόσφορο μέσο τον Επικεφαλής της ΜΔΚ σχετικά με τα μέτρα που προτείνει να ληφθούν στο ΕΣΦΑ για την αντιμετώπιση της κατάστασης έκτακτης ανάγκης.

- i. Ο Επικεφαλής της ΜΔΚ αξιολογεί με τα μέλη της ΜΔΚ τα μέτρα που υποδείχθηκαν από το Διαχειριστή Δικτύου Διανομής και κατά πόσον επηρεάζουν την ασφαλή και αξιόπιστη λειτουργία του ΕΣΦΑ. Σε περίπτωση όπου η ζήτηση είναι δυνατόν να εξυπηρετηθεί χωρίς να απαιτείται η λήψη μέτρων που δεν στηρίζονται στην αγορά, με απόφαση του ο Επικεφαλής της ΜΔΚ κηρύσσει Κατάσταση Συναγερμού 2.
- ii. Σε περίπτωση όπου αξιολογηθεί από τον Επικεφαλής της ΜΔΚ η ανάγκη λήψης μέτρων στο ΕΣΦΑ για την αντιμετώπιση καταστάσεως επιπέδου έκτακτης ανάγκης που εκδηλώνεται σε Δίκτυο Διανομής, κατόπιν σχετικής απόφασης της ΟΔΚ κατά τα οριζόμενα στο παρόν Σχέδιο, ο Επικεφαλής της ΜΔΚ κηρύσσει Κατάσταση Συναγερμού 3.

ΚΕΦΑΛΑΙΟ 2: Εθνικά Μέτρα που πρόκειται να ληφθούν ανά επίπεδο Κρίσης

Τα επίπεδα Κρίσης καθορίζονται κατά τα οριζόμενα στην παράγραφο 1 του Άρθρου 11 του Κανονισμού και παρουσιάζονται στο Κεφάλαιο 1 του παρόντος Σχεδίου. Ακολουθεί ο προσδιορισμός των μέτρων που πρόκειται να ληφθούν σε κάθε ένα από τα τρία (3) επίπεδα Κρίσης.

2.1 Μέτρα επιπέδου Έγκαιρης Προειδοποίησης (Κατάσταση Συναγερμού 1)

Για την αντιμετώπιση Καταστάσεων Συναγερμού 1 τα σχεδιαζόμενα μέτρα στοχεύουν στην άμεση κινητοποίηση όλων των συμμετεχόντων στην αγορά Φυσικού Αερίου προκειμένου να αποτραπεί η αναβάθμιση του επιπέδου συναγερμού και να επιτευχθεί η επιστροφή στην ομαλότητα το συντομότερο δυνατό. Ενδεικτικά και όχι περιοριστικά, τα μέτρα που λαμβάνονται είναι τα ακόλουθα:

- Άμεση ενημέρωση όλων των Χρηστών του ΕΣΦΑ, των Διαχειριστών Δικτύου Διανομής, του ΑΔΜΗΕ και της ΡΑΑΕΥ από τον Επικεφαλής της ΜΔΚ μέσω ηλεκτρονικού μηνύματος ή κάθε άλλου πρόσφορου μέσου, σχετικά με την κήρυξη Κατάστασης Συναγερμού 1 και τους λόγους που την προκάλεσαν.
- Επικοινωνία των μελών της ΜΔΚ με τους Χρήστες Μεταφοράς ή/και ΥΦΑ προκειμένου να συλλεχθεί όλη η απαραίτητη πληροφορία σχετικά με τις εκτιμήσεις προσφοράς και ζήτησης με στόχο την εκπόνηση ισοζυγίου προσφοράς ζήτησης των επόμενων επτά (7) ημερών.
- Παροχή εκτίμησης (των επόμενων επτά (7) ημερών) από τον ΑΔΜΗΕ της ζήτησης των μονάδων Ηλεκτροπαραγωγής με καύσιμο Φυσικό Αέριο εντός της προθεσμίας που τάσσεται από τον Επικεφαλής της ΜΔΚ.
- Ενεργοποίηση της Δράσης Δ2 του ΣΠΔ για συνετή χρήση και περιορισμό της άσκοπης κατανάλωσης Φυσικού Αερίου, των καταναλωτών που εξυπηρετούν οι Διαχειριστές Δικτύων Διανομής, κατά τη διάρκεια κρίσης Φυσικού Αερίου.
- Παροχή εκτίμησης (των επόμενων (7) ημερών) από τους Διαχειριστές Δικτύου Διανομής των καταναλώσεων συνολικά για το Δίκτυο που εξυπηρετούν και ειδικά για τους Προστατευόμενους Καταναλωτές.
- Παροχή πληροφοριών στον Επικεφαλής της ΜΔΚ, εντός της προθεσμίας που τάσσεται από αυτόν, από Προμηθευτές Φυσικού Αερίου σχετικά με τη

δυνατότητα περιορισμού της ζήτησης Φυσικού Αερίου κατά το προσεχές χρονικό διάστημα, στο πλαίσιο συμβάσεων διαχείρισης ζήτησης που έχουν συνάψει οι τελευταίοι.

- Ενημέρωση της ΡΑΑΕΥ σε ημερήσια βάση αναφορικά με την εξέλιξη του συμβάντος και αποστολή του εκτιμώμενου ισοζυγίου προσφοράς - ζήτησης

2.2 Μέτρα για το επίπεδο Επιφυλακής (Κατάσταση Συναγερμού 2)

Για την αντιμετώπιση Καταστάσεων Συναγερμού 2 τα σχεδιαζόμενα μέτρα στοχεύουν στην άμεση κινητοποίηση όλων των συμμετεχόντων στην αγορά Φυσικού Αερίου ώστε με την εφαρμογή μέτρων που βασίζονται αποκλειστικά στην αγορά να αποτραπεί η αναβάθμιση του επιπέδου συναγερμού και η ταχύτερη δυνατή επιστροφή στην Κατάσταση Συναγερμού 1 ή στην ομαλότητα. Τα μέτρα της παραγράφου 2.1 ανωτέρω είναι δυνατόν να υιοθετηθούν και στην παρούσα Κατάσταση Συναγερμού και επιπροσθέτως αυτών δύναται να ληφθούν, ενδεικτικά και όχι περιοριστικά, τα κάτωθι:

- Ενεργοποίηση των μέτρων του ΣΠΔ για τη Διαχείριση ζήτησης (Διακόψιμοι Καταναλωτές και Διακοπτόμενοι Καταναλωτές).
- Εξέταση δυνατότητας αύξησης Παραδόσεων Προμήθειας Φυσικού Αερίου αγωγού ή Φορτίων ΥΦΑ.
- Ενεργοποίηση της Δράσης Δ6 του ΣΠΔ για την έκτακτη προσφερόμενη από τον Διαχειριστή δυναμικότητα και κατανομή στα Σημεία Εισόδου.
- Κατάργηση επιβολής Μέγιστης Τιμής Εντολής για Δημοπρασία Αερίου Εξισορρόπησης του Βάθρου Εμπορίας Φυσικού Αερίου του ΕΧΕ.

Η προσδοκώμενη συμβολή των μέτρων στην αντιμετώπιση της Κατάστασης Συναγερμού 2, περιγράφεται στο ΣΠΔ.

2.3 Μέτρα για το επίπεδο Έκτακτης Ανάγκης (Κατάσταση Συναγερμού 3)

Για την αντιμετώπιση Καταστάσεων Συναγερμού 3, τα σχεδιαζόμενα μέτρα στοχεύουν στη συνέχιση της τροφοδοσίας της εναπομένουσας ζήτησης και ιδίως των «Σημαντικών Βιομηχανιών», των «Κρίσιμων Μονάδων Ηλεκτροπαραγωγής» και των Προστατευόμενων Καταναλωτών.

Τα μέτρα της παραγράφου 2.2 ανωτέρω είναι δυνατόν να υιοθετηθούν και στην παρούσα Κατάσταση Συναγερμού και επιπροσθέτως αυτών δύναται να ληφθούν, ενδεικτικά και όχι περιοριστικά, τα κάτωθι:

- Ενεργοποίηση της Δράσης Δ5 του ΣΠΔ για ενισχυμένη χρήση εναλλακτικού καυσίμου από μονάδες ΗΠ με καύσιμο Φυσικό Αέριο.
- Ενεργοποίηση της Δράσης Δ4 του ΣΠΔ για την έκτακτη τροποποίηση του Προγραμματισμού Εκφορτώσεων ΥΦΑ.
- Επιβεβλημένη διακοπή/περιορισμός ζήτησης σε Πελάτες, σύμφωνα με τον Κατάλογο Σειράς Διακοπής του Παραρτήματος 1 του παρόντος.
- Συμβάσεις Προμήθειας ποσοτήτων Φυσικού Αερίου για παροχή Υπηρεσιών Εξισορρόπησης από το Διαχειριστή.
- Υποχρεωτική αεριοποίηση από τον Διαχειριστή ποσοτήτων ΥΦΑ Χρηστών ΥΦΑ που έχουν προσωρινά αποθηκευτεί στην Εγκατάσταση ΥΦΑ Ρεβουθούσας αποκλειστικά για την εξυπηρέτηση Προστατευόμενων Καταναλωτών σύμφωνα με τα οριζόμενα στο άρθρο 73 παρ. 7 του Νόμου 4001/2011 και στο άρθρο 65^B του Κώδικα Διαχείρισης του ΕΣΦΑ.
- Υποβολή από τη ΡΑΑΕΥ αιτήματος στο Κέντρο Συντονισμού Αντιμετώπισης Εκτάκτων Αναγκών της Ευρωπαϊκής Επιτροπής (εφεξής «ΚΣΑΕΑ») σύμφωνα με την παράγραφο 2 του Άρθρου 11 του Κανονισμού για συνδρομή από την Ευρωπαϊκή Ένωση ή/και τα Κράτη – Μέλη της.

2.4 Ροή πληροφορίας

Όλα τα Εμπλεκόμενα Μέρη διαβιβάζουν άμεσα στον Επικεφαλής της ΜΔΚ κάθε πληροφορία που ζητείται από τον τελευταίο ή κρίνεται από αυτά ότι ενδέχεται να προκαλέσουν γεγονός που θα επηρεάσει την ομαλή τροφοδοσίας της Ελληνικής αγοράς Φυσικού Αερίου.

Τα Εμπλεκόμενα Μέρη οφείλουν να ορίσουν αρμόδιο προσωπικό επικοινωνίας κατά τη διάρκεια Καταστάσεων Συναγερμού και να κοινοποιήσουν τα στοιχεία επικοινωνίας του στον Διαχειριστή του ΕΣΦΑ εντός δύο (2) εβδομάδων το αργότερο από την θέσπιση του παρόντος Σχεδίου. Με ευθύνη του Επικεφαλής της ΜΔΚ συντάσσεται και αποστέλλεται στα Εμπλεκόμενα Μέρη κατάλογος υπεύθυνων επικοινωνίας των Εμπλεκόμενων Μερών.

Η διαθεσιμότητα των υπευθύνων επικοινωνίας ή των αντικαταστατών τους από κάθε Εμπλεκόμενο Μέρος θα πρέπει να εξασφαλίζεται επί εικοσιτετράωρου βάσεως καθ' όλη τη διάρκεια του έτους.

ΚΕΦΑΛΑΙΟ 3: Ειδικά μέτρα για την ηλεκτρική ενέργεια και την τηλεθέρμανση

3.1 Τηλεθέρμανση

Στην Ελληνική Αγορά Φυσικού Αερίου υπάρχει περιορισμένο πλήθος μονάδων Τηλεθέρμανσης μικρής κλίμακας που έχουν αναπτυχθεί κυρίως στην Βόρεια Ελλάδα. Οι μονάδες αυτές τροφοδοτούνται από τα Δίκτυα Διανομής και εντάσσονται συνολικά στους Προστατευόμενους Καταναλωτές.

Με βάση τα ανωτέρω, είναι πολύ μικρή η διαταραχή εφοδιασμού που μπορεί να προκληθεί στον εν λόγω τομέα.

3.2 Εφοδιασμός με ηλεκτρική ενέργεια που παράγεται από αέριο

- (i) Όπως αναφέρεται στο ΣΠΔ, στη βάση της Μελέτης Επικινδυνότητας, η ιδιαίτερα σημαντική και αυξανόμενη συμμετοχή του φυσικού αερίου στο ισοζύγιο πρωτογενούς ενέργειας του τομέα ηλεκτροπαραγωγής, κατέστησε αναγκαία την εξέταση μέτρων που δίνουν έμφαση στον περιορισμό των επιπτώσεων και στην ηλεκτροπαραγωγή από πιθανές περικοπές στην τροφοδοσία μονάδων που λειτουργούν με Φυσικό Αέριο. Η έλλειψη καύσιμου στις ως άνω μονάδες μπορεί να έχει σοβαρές επιπτώσεις στη λειτουργία του ηλεκτρικού συστήματος, να επηρεάσει τη μεταφορά του αερίου και την τροφοδοσία με Φυσικό Αέριο οικιακών καταναλωτών και μικρών και μεσαίων επιχειρήσεων, εφόσον σε κάθε περίπτωση για την λειτουργία των συστημάτων θέρμανσης χώρων ή ζεστού νερού είναι απαραίτητη η παροχή ηλεκτρικής ενέργειας.
- (ii) Για τον μετριασμό των επιπτώσεων της διαταραχής εφοδιασμού με Φυσικό Αέριο, στον τομέα της ηλεκτρικής ενέργειας και κατ' επέκταση στους Προστατευόμενους Καταναλωτές, σχεδιάστηκε και εγκρίθηκε στο ΣΠΔ, μεταξύ των άλλων δράσεων που προβλέπονται, το πλαίσιο Δράσεων: «Δ5 - Αύξηση αποθεμάτων εναλλακτικού καυσίμου (diesel) σε μονάδες ΗΠ με καύσιμο Φυσικό Αέριο και δυνατότητα εναλλαγής καυσίμου» και «Δ1 - Μηχανισμός για την κατά προτεραιότητα λειτουργία των μονάδων με εναλλακτικό καύσιμο στην αγορά του ηλεκτρισμού σε περίπτωση κρίσης Φυσικού Αερίου Επιπέδου 3 Έκτακτης Ανάγκης και κατόπιν απόφασης ΟΔΚ για την ενεργοποίησή του».

Περαιτέρω, ο ΑΔΜΗΕ, κατά τη διάρκεια των κρίσεων, διερευνά τη δυνατότητα διασφάλισης επαρκούς περιθωρίου εφεδρείας στο σύστημα παραγωγής Ηλεκτρικής Ενέργειας, σύμφωνα με το εγκεκριμένο Σχέδιο Ετοιμότητας Αντιμετώπισης Κινδύνων

για τον Ηλεκτρισμό, και ενημερώνει την ΡΑΑΕΥ και τον Επικεφαλής ΟΔΚ. Μεταξύ άλλων εξετάζεται η σκοπιμότητα των ακόλουθων -ενδεικτικών και όχι περιοριστικών- ενεργειών:

- Αναστολή των προγραμματισμένων συντηρήσεων των μονάδων παραγωγής Ηλεκτρικής Ενέργειας με καύσιμο διαφορετικό από Φυσικό Αέριο.
 - Ενεργοποίηση εφεδρειών.
 - Αύξηση παραγωγής Ηλεκτρικής Ενέργειας από μονάδες με καύσιμο λιγνίτη.
 - Αύξηση παραγωγής Ηλεκτρικής Ενέργειας από υδροηλεκτρικά εργοστάσια.
 - Διενέργεια έκτακτων εισαγωγών Ηλεκτρικής Ενέργειας.
 - Αλλαγές στα προγράμματα ανταλλαγών με γειτονικούς ΔΣΜ (μειώσεις ή μηδενισμός εξαγωγικών προγραμμάτων)
 - Ενεργοποίηση μηχανισμού μείωσης κατανάλωσης κυρίως στις ώρες αιχμής (Μηχανισμός Απόκρισης Ζήτησης που προβλέπει τη Συμμετοχή Χαρτοφυλακίων Κατανεμόμενου Φορτίου στην Αγορά Εξισορρόπησης).
 - Ανακατανομή των διαθέσιμων μονάδων.
 - Ενεργοποίηση Συμβάσεων Υπηρεσίας Διακοπτόμενου Φορτίου.
- (iii) Οι προβλέψεις για την διασφάλιση επαρκούς συντονισμού, συμπεριλαμβανομένης της ανταλλαγής πληροφοριών μεταξύ των κυριότερων παραγόντων στον τομέα του Φυσικού Αερίου και της ηλεκτρικής ενέργειας περιγράφονται στα σχετικά εδάφια για την ροή πληροφορίας και συγκεκριμένα στην ενότητα 2.4 και στο κεφάλαιο 5, καθώς και στα Παραρτήματα του παρόντος Σχεδίου.

ΚΕΦΑΛΑΙΟ 4: Διαχειριστής κρίσης ή ομάδα Διαχείρισης κρίσης

Ακολουθεί ο προσδιορισμός των αρμοδιοτήτων και υποχρεώσεων των οργάνων διαχείρισης Κρίσεων, καθώς και των μελών τους προκειμένου να διασφαλισθεί η αποτελεσματική και έγκαιρη ανταπόκριση αυτών σε περίπτωση καταστάσεων που δύνανται να έχουν ως συνέπεια τη διατάραξη του ομαλού εφοδιασμού της ελληνικής αγοράς με Φυσικό Αέριο, λαμβάνοντας υπόψη τόσο τις διατάξεις της Οδηγίας 2009/73/EK του Ευρωπαϊκού Κοινοβουλίου και του Συμβουλίου, του Κανονισμού 715/2009 του Ευρωπαϊκού Κοινοβουλίου και του Συμβουλίου, του Κανονισμού του Ευρωπαϊκού Κοινοβουλίου και του Συμβουλίου, όσο και του Νόμου 4001/2011, όπως εκάστοτε ισχύουν, και των κατ' εξουσιοδότηση αυτού κανονιστικών πράξεων.

4.1 Επικεφαλής της Μονάδας Διαχείρισης Κρίσεων

Οι αποφάσεις για την κήρυξη των τριών επιπέδων Κατάστασης Συναγερμού του Άρθρου 11 του Κανονισμού, σύμφωνα με το παρόν Σχέδιο, λαμβάνονται αποκλειστικά από τον Επικεφαλής της ΜΔΚ. Σε περίπτωση κωλύματος του Επικεφαλής της ΜΔΚ, χρέη Επικεφαλής της ΜΔΚ εκτελεί ο Ανώτερος Διευθυντής Λειτουργίας. Τα μέλη της ΜΔΚ υποστηρίζουν τον Επικεφαλής της ΜΔΚ έχοντας αμιγώς συμβουλευτικό ρόλο.

Ο Επικεφαλής της ΜΔΚ έχει τις ακόλουθες αρμοδιότητες:

- Την παρακολούθηση, του ισοζυγίου προσφοράς και ζήτησης στο ΕΣΦΑ,
- Την έγκαιρη παροχή πληροφορίας στον Επικεφαλής της ΟΔΚ, την ΕΣΜΕΑ κατά περίπτωση, και τα κατά περίπτωση Εμπλεκόμενα Μέρη κατά τα οριζόμενα στο Κεφάλαιο 1 του παρόντος,
- Την κήρυξη του εκάστοτε επιπέδου Κατάστασης Συναγερμού κατά τα οριζόμενα στο Κεφάλαιο 1 του παρόντος,
- Την εισήγηση στον Επικεφαλής της ΟΔΚ για την σύγκληση της ΟΔΚ κατά τα οριζόμενα στο Κεφάλαιο 1 του παρόντος, ή στη ΡΑΑΕΥ για τη σύγκληση της ΕΣΜΕΑ,
- Την παρακολούθηση εφαρμογής των ληπτέων μέτρων,
- Την υλοποίηση των απαραίτητων ενεργειών για την επικαιροποίηση του Σχεδίου, και
- Τη διοργάνωση ασκήσεων προσομοίωσης καταστάσεων Κρίσης.

Η ΜΔΚ συνέρχεται με ευθύνη του Επικεφαλής της, προκειμένου να αξιολογηθούν πληροφορίες που σχετίζονται με ζητήματα που μπορεί να οδηγήσουν σε κήρυξη Κατάστασης Συναγερμού και ενδέχεται να απαιτείται η λήψη μέτρων.

4.2 Ομάδα Διαχείρισης Κρίσεων

Την ΟΔΚ συγκαλεί και προεδρεύει σε αυτήν ο Επικεφαλής της ΟΔΚ ή ο αντικαταστάτης του, που ορίζεται με την ίδια ως άνω απόφαση της ΡΑΑΕΥ. Δικαίωμα ψήφου έχουν ο Επικεφαλής της ΟΔΚ, ο εκπρόσωπος του ΥΠΕΝ, ο Εκπρόσωπος του Διαχειριστή του ΕΣΦΑ και ο Εκπρόσωπος του Διαχειριστή του ΕΣΜΗΕ. Τα εν λόγω Μέλη της ΟΔΚ έχουν έκαστο δικαίωμα μίας ψήφου. Οι αποφάσεις της ΟΔΚ λαμβάνονται με απόλυτη πλειοψηφία των παρόντων Μελών της ΟΔΚ. Σε περίπτωση ισοψηφίας υπερισχύει η ψήφος του Επικεφαλής της ΟΔΚ.

Η ΟΔΚ συμμετέχει στην ΕΣΜΕΑ.

Οι συμμετέχοντες στην ΟΔΚ αποφασίζονται κατά περίπτωση από τον Επικεφαλής της ΟΔΚ λαμβάνοντας υπ' όψιν την εκάστοτε Κατάσταση Συναγερμού. Η ΟΔΚ έχει τις ακόλουθες αρμοδιότητες:

- Την αξιολόγηση των εισηγήσεων του Επικεφαλής της ΜΔΚ και του ΑΔΜΗΕ,
- Τη διαπίστωση της συνδρομής των προϋποθέσεων για την κήρυξη Κρίσης επιπέδου Έκτακτης Ανάγκης, η οποία κηρύσσεται με απόφαση του Επικεφαλής της ΜΔΚ,
- Τη λήψη των μέτρων που δεν στηρίζονται στην αγορά σε περίπτωση Κρίσης επιπέδου Έκτακτης Ανάγκης,
- Τη λήψη μέτρων για τη στήριξη του εφοδιασμού με Φυσικό Αέριο των γειτονικών χωρών (Κρατών – Μελών της Ευρωπαϊκής Ένωσης), ή τη συνεργασία με άλλα Κράτη – Μέλη της Ευρωπαϊκής Ένωσης σύμφωνα με τα οριζόμενα στο Παράρτημα Ι του Κανονισμού και του Κανονισμού 2009/715.

Η εφαρμογή των μέτρων που αποφασίζει η ΟΔΚ εντός της ελληνικής επικράτειας είναι υποχρεωτική.

4.3 Επιτροπή Συντονισμού Μέτρων Έκτακτης Ανάγκης

Η Επιτροπή Συντονισμού Μέτρων Έκτακτης Ανάγκης (ΕΣΜΕΑ) συνέρχεται με πρωτοβουλία του αρμόδιου Υπουργού, κατόπιν εισήγησης της ΡΑΑΕΥ ή του Διαχειριστή του ΕΣΦΑ. Η ΕΣΜΕΑ έχει ως αποστολή τον συντονισμό Κρατικών Υπηρεσιών για την αντιμετώπιση των

επιπτώσεων από μείζον ατύχημα στο ΕΣΦΑ, λαμβάνοντας υπόψη τις εκάστοτε εκδιδόμενες από την ΓΓΠΠ σχετικές οδηγίες.

Η εφαρμογή των μέτρων που αποφασίζει η ΕΣΜΕΑ εντός της ελληνικής επικράτειας είναι υποχρεωτική και λαμβάνει χώρα μετά από έκδοση σχετικής εντολής από τα Εμπλεκόμενα, κατά περίπτωση, Μέρη.

ΚΕΦΑΛΑΙΟ 5: Ρόλοι και αρμοδιότητες διαφορετικών παραγόντων

5.1 Επίπεδο Έγκαιρης Προειδοποίησης (Κατάσταση Συναγερμού 1)

Με ευθύνη του Επικεφαλής της ΜΔΚ ενημερώνεται σε καθημερινή βάση και με κάθε πρόσφορο μέσο η ΡΑΑΕΥ σχετικά με την κατάσταση που έχει διαμορφωθεί και την πιθανή εξέλιξή της. Ως εκ τούτου:

Τα εμπλεκόμενα Μέρη υποβάλλουν στον Επικεφαλής της ΜΔΚ, εντός της προθεσμίας που τάσσει κατόπιν αντίστοιχου αιτήματος, αναφορά με τα μέτρα που έχουν λάβει ή προγραμματίζουν να λάβουν στο επίπεδο Κατάστασης Συναγερμού 2 ή 3. Η ανωτέρω αναφορά υποβάλλεται εντός προθεσμίας που θέτει ο Επικεφαλής της ΜΔΚ έως τη μεταβολή της Κατάστασης Συναγερμού. Τα Εμπλεκόμενα Μέρη είναι υποχρεωμένα να γνωστοποιήσουν άμεσα μέσω ηλεκτρονικού μηνύματος και με κάθε πρόσφορο μέσο στον Επικεφαλής της ΜΔΚ κάθε στοιχείο ή πληροφορία που είναι δυνατόν να οδηγήσει σε μεταβολή της κατάστασης συναγερμού.

Τα Εμπλεκόμενα Μέρη και η ροή πληροφορίας στο Επίπεδο Έγκαιρης Προειδοποίησης απεικονίζονται στο Διάγραμμα 1.

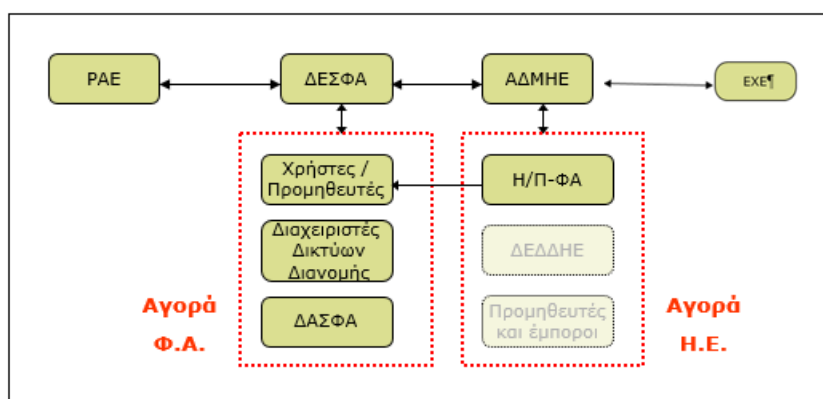

Διάγραμμα 1: Εμπλεκόμενα Μέρη και ροή πληροφορίας στο Επίπεδο Έγκαιρης Προειδοποίησης

Οι ρόλοι και οι υποχρεώσεις των Εμπλεκόμενων Μερών παρουσιάζονται αναλυτικότερα στον Πίνακα 1 κατωτέρω.

Οργανισμός	Ρόλοι και υποχρεώσεις Κατάσταση Συναγερμού 1 – Έγκαιρη Προειδοποίηση
ΡΑΑΕΥ	<ul style="list-style-type: none"> Ενημερώνει τη Συντονιστική Ομάδα για το Φυσικό Αέριο (εφεξής «ΣΟΦΑ») και το αρμόδιο Υπουργείο σχετικά με το επίπεδο Κρίσης. Παρακολουθεί το ισοζύγιο προσφοράς – ζήτησης με βάση τα στοιχεία που υποβάλλονται από τον Επικεφαλής της ΜΔΚ.

	<ul style="list-style-type: none"> Ενημερώνει τον Επικεφαλής της ΜΔΚ σχετικά με πληροφορίες που παρέχονται από την Ευρωπαϊκή Επιτροπή.
ΔΕΣΦΑ/ΜΔΚ	<ul style="list-style-type: none"> Συγκεντρώνει και αξιολογεί πληροφορίες και δεδομένα από Χρήστες και Διαχειριστές ανάντη Συνδεδεμένων Συστημάτων. Καταρτίζει το ισοζύγιο προσφοράς – ζήτησης Φυσικού Αερίου των επόμενων επτά (7) ημερών. Ο Επικεφαλής της ΜΔΚ ενημερώνει άμεσα όλα τα Εμπλεκόμενα Μέρη σχετικά με αναβάθμιση/υποβάθμιση του επιπέδου Κρίσης.
ΑΔΜΗΕ	Συντάσσει εκτίμηση της ζήτησης των μονάδων Φυσικού Αερίου, την οποία αποστέλλει στη ΡΑΑΕΥ και στην ΜΔΚ.
ΕΧΕ	Ενημερώνεται στο μέτρο που το αφορά για τις περιπτώσεις υψηλής ζήτησης ΦΑ ή/και ηλεκτροπαραγωγής από μονάδες με καύσιμο ΦΑ σχετιζόμενες με εμπορικές ή χρηματοοικονομικές παραμέτρους και ιδιαίτερα βάσει των θέσεων των Συμμετεχόντων στις Αγορές Φυσικής Παράδοσης Ηλεκτρικής Ενέργειας του ΕΧΕ και του Βάθρου Εμπορίας ΦΑ.
Χρήστες / Προμηθευτές	<ul style="list-style-type: none"> Παρέχουν στη ΜΔΚ εκτιμήσεις μελλοντικών καταναλώσεων και προμήθειας Φυσικού Αερίου, στην μορφή και ανάλυση που καθορίζει ο Επικεφαλής της ΜΔΚ και εντός των χρονικών ορίων που θέτει ο τελευταίος. Παρέχουν πληροφορίες σχετικά με τη δυνατότητα περιορισμού της ζήτησης Φυσικού Αερίου κατά το προσεχές χρονικό διάστημα, στο πλαίσιο συμβάσεων διαχείρισης ζήτησης που συνάπτουν με Διακοπτόμενους Καταναλωτές (υφιστάμενους και δυνητικούς).
Διαχειριστές Δικτύων Διανομής	<ul style="list-style-type: none"> Ενεργοποίηση της Δράσης Δ2 του ΣΠΔ για ΣΠΔ για συνετή χρήση και περιορισμό της άσκοπης κατανάλωσης Φυσικού Αερίου των καταναλωτών που εξυπηρετούν. Παρέχουν στον Επικεφαλής της ΜΔΚ εκτιμήσεις μελλοντικών καταναλώσεων τόσο συνολικά για το Δίκτυο που εξυπηρετούν, όσο και για τους Προστατευόμενους Καταναλωτές που εξυπηρετούν στην μορφή και ανάλυση που καθορίζει ο Επικεφαλής της ΜΔΚ.
Διαχειριστές ΑΣΦΑ	Παρέχουν στη ΜΔΚ εκτιμήσεις σχετικά με μελλοντικές καταναλώσεις Φυσικού Αερίου στο ΑΣΦΑ που διαχειρίζονται, στην μορφή και ανάλυση που καθορίζει ο Επικεφαλής της ΜΔΚ.
Η/Π με ΦΑ	Παρέχουν στους Χρήστες που τους εξυπηρετούν εκτίμηση της μελλοντικής ζήτησης των μονάδων τους, στην μορφή και ανάλυση που καθορίζει ο Επικεφαλής της ΜΔΚ.

Πίνακας 1: Ρόλοι και υποχρεώσεις των Εμπλεκόμενων Μερών στο Επίπεδο Έγκαιρης Προειδοποίησης

5.2 Επίπεδο Επιφυλακής (Κατάσταση Συναγερμού 2)

Η ΜΔΚ προβαίνει σε συλλογή περαιτέρω πληροφοριών σε σχέση με το συμβάν και εξασφαλίζει σταθερή ροή πληροφόρησης αναφορικά με την εξέλιξη του συμβάντος, εκτιμά την αναγκαιότητα λήψης μέτρων για την αντιμετώπιση ή την άμβλυνση των συνεπειών του συμβάντος και την επανεκτίμηση της κατάστασης συναγερμού. Ως εκ τούτου:

Τα Εμπλεκόμενα Μέρη υποβάλλουν αναφορά στον Επικεφαλής της ΜΔΚ εντός της προθεσμίας που τάσσει ο τελευταίος με την αποστολή του αντίστοιχου αιτήματος, σχετικά με τα μέτρα που έχουν λάβει ή προγραμματίζουν να λάβουν για την Κατάσταση Συναγερμού 2. Η ανωτέρω αναφορά υποβάλλεται στην προθεσμία που θέτει ο Επικεφαλής της ΜΔΚ έως τη μεταβολή της Κατάστασης Συναγερμού. Τα Εμπλεκόμενα Μέρη είναι υποχρεωμένα να γνωστοποιήσουν άμεσα και με κάθε πρόσφορο μέσο στον Επικεφαλής της ΜΔΚ κάθε στοιχείο ή πληροφορία που είναι δυνατόν να οδηγήσει σε μεταβολή της Κατάστασης Συναγερμού. Ο Επικεφαλής της ΜΔΚ επικοινωνεί (εφόσον κριθεί απαραίτητο) απευθείας με τα Εμπλεκόμενα

Μέρη που κρίνει απαραίτητο. Ο Επικεφαλής της ΜΔΚ ενημερώνει το συντομότερο δυνατόν τον Επικεφαλής της ΟΔΚ σχετικά με τη διαμορφωθείσα Κατάσταση Συναγερμού 2. Ο Επικεφαλής της ΜΔΚ αποστέλλει σε Ημερήσια βάση στην ΡΑΑΕΥ και στον Επικεφαλής της ΟΔΚ αναφορά σχετικά με την εξέλιξη της κατάστασης συναγερμού. Ο Επικεφαλής της ΟΔΚ εκτιμά εκάστοτε τα δεδομένα και αποφασίζει τη σύγκληση της ΟΔΚ, προσδιορίζοντας τα Εμπλεκόμενα Μέρη που θα συμμετέχουν στη σχετική συνεδρίαση. Κατά τη συνεδρίαση της δύναται να συζητηθεί η λήψη μέτρων, πέραν αυτών που αναφέρονται στις ανωτέρω αναφορές, που στηρίζονται στην αγορά, προκειμένου για την επαναφορά σε Κατάσταση Συναγερμού χαμηλότερου επιπέδου.

Τα Εμπλεκόμενα Μέρη και η ροή πληροφορίας στο Επίπεδο Επιφυλακής απεικονίζονται στο Διάγραμμα 2.

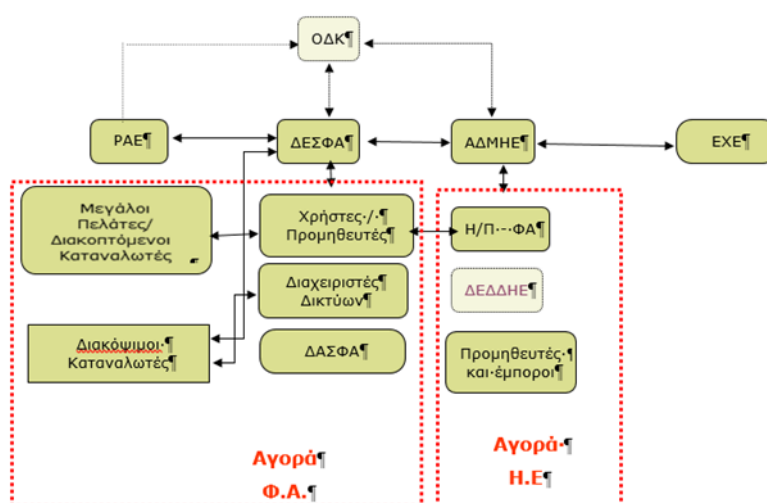

Διάγραμμα 2: Εμπλεκόμενα Μέρη και ροή πληροφορίας στο Επίπεδο Επιφυλακής

Στον Πίνακα 2 παρουσιάζονται οι πρόσθετοι (πέραν των όσων περιγράφονται στη παράγραφο 5.1 ανωτέρω) ρόλοι και υποχρεώσεις των Εμπλεκόμενων Μερών κατά την εκδήλωση Κατάστασης Συναγερμού 2.

Οργανισμός	Ρόλοι και υποχρεώσεις Κατάσταση Συναγερμού 2 – Επίπεδο Επιφυλακής
ΡΑΑΕΥ	<ul style="list-style-type: none"> Ενημερώνει τη ΣΟΦΑ, τις Αρμόδιες Αρχές των Κρατών – Μελών της Ευρωπαϊκής Ένωσης με τις οποίες ανήκουν στην ίδια Ομάδα Κινδύνου καθώς και το αρμόδιο Υπουργείο. Παρακολουθεί το ισοζύγιο προσφοράς – ζήτησης και την αποτελεσματικότητα των μέτρων αγοράς στην διαχείριση της Κρίσης.

ΔΕΣΦΑ/ΜΔΚ	<ul style="list-style-type: none"> ▪ Καταρτίζει το ισοζύγιο προσφοράς – ζήτησης Φυσικού Αερίου των επόμενων επτά (7) ημερών, λαμβάνοντας υπόψη τα ληφθέντα μέτρα αγοράς. ▪ Ο Επικεφαλής της ΜΔΚ ενημερώνει καθημερινά τη ΡΑΑΕΥ σχετικά με την επάρκεια των ληφθέντων μέτρων αγοράς για την τροφοδοσία των Προστατευόμενων Καταναλωτών. ▪ Ο Επικεφαλής της ΜΔΚ ενημερώνει άμεσα τη ΡΑΑΕΥ σχετικά με μη τήρηση των μέτρων από τα υπόχρεα μέρη, στο βαθμό που δύναται να έχει γνώση. ▪ Ο Επικεφαλής της ΜΔΚ εισηγείται τη σύγκληση της ΟΔΚ εφόσον κρίνει ότι απαιτείται. ▪ Ενεργοποιεί την εφαρμογή του μέτρου της Διακοψιμότητας και ενημερώνει τους Διαχειριστές ή/και Μεγάλους Καταναλωτές που τους αφορά προκειμένου να περιορίσουν εντός έξι (6) ωρών τη ζήτησή τους σε επίπεδα χαμηλότερα του 60% της ημερήσιας ζήτησής τους σύμφωνα με το Παράρτημα 5 του παρόντος Σχεδίου. ▪ Ενεργοποιεί την εφαρμογή της Δράσης Δ6 για την έκτακτη προσφερόμενη δυναμικότητα και κατανομή στα Σημεία Εισόδου.
ΑΔΜΗΕ	Συντάσσει εκτίμηση της ζήτησης των μονάδων ΗΠ με καύσιμο Φυσικό Αέριο και της δυνατότητας εναλλαγής καυσίμου στο παραγωγικό δυναμικό της αγοράς ηλεκτρισμού, την οποία αποστέλλει στη ΡΑΑΕΥ και στην ΜΔΚ.
ΟΔΚ	<ul style="list-style-type: none"> ▪ Εξετάζει την αναγκαιότητα αναβάθμισης του επιπέδου κρίσης και λήψης μέτρων που δε στηρίζονται στην αγορά για τη διασφάλιση της τροφοδοσίας των Προστατευόμενων Καταναλωτών. ▪ Ο Επικεφαλής της ΟΔΚ συγκαλεί την ΟΔΚ, εφόσον κριθεί αναγκαίο.
ΕΧΕ	Προβαίνουν σε κατάργηση επιβολής Μέγιστης Τιμής Εντολής για Δημοπρασία Αερίου Εξισορρόπησης του Βάθρου Εμπορίας Φυσικού Αερίου του ΕΧΕ, κατόπιν λήψης σχετικής εντολής από τον Διαχειριστή του ΕΣΦΑ.
Χρήστες/ Προμηθευτές	<ul style="list-style-type: none"> ▪ Ζητούν από τους Διακοπτόμενους Καταναλωτές σύμφωνα με τα οριζόμενα στη σύμβαση διαχείρισης ζήτησης Φυσικού Αερίου ή τους Μεγάλους Πελάτες να περιορίσουν τη ζήτησή τους. ▪ Προβαίνουν σε ενέργειες για αυξημένες παραδόσεις Φυσικού Αερίου ή ΥΦΑ. ▪ Ενημερώνουν την ΡΑΑΕΥ και τον Επικεφαλής της ΜΔΚ σχετικά με τη λήψη συγκεκριμένων μέτρων αγοράς και τον χρονικό ορίζοντα αυτών.
Διακόψιμοι Καταναλωτές	Περιορίζουν τη ζήτησή τους σε επίπεδα χαμηλότερα του 60% της ημερήσιας ζήτησής τους, εντός έξι (6) ωρών από τη λήψη σχετικής εντολής από τον Διαχειριστή του ΕΣΦΑ ή/και τον Διαχειριστή Δικτύου Διανομής, σύμφωνα με το Παράρτημα 5 του παρόντος Σχεδίου.
Μεγάλοι Πελάτες (συμπεριλαμβανομένων των Διακοπτόμενων Καταναλωτών)	<ul style="list-style-type: none"> ▪ Εξετάζουν τη δυνατότητα διαχείρισης ζήτησης Φυσικού Αερίου και σύναψης σύμβασης με τους Προμηθευτές τους. ▪ Οι Διακοπτόμενοι θέτουν σε εφαρμογή τον όρο της σύμβασής τους αναφορικά με τη διαχείριση ζήτησης κατόπιν αιτήματος του Προμηθευτή τους.
Διαχειριστές ΑΣΦΑ	Σε συνεργασία με τον Διαχειριστή του ΕΣΦΑ αξιολογείται η δυνατότητα διασφάλισης πρόσθετης δυναμικότητας προκειμένου να δραστηριοποιηθούν οι Προμηθευτές ως ανωτέρω.
Διαχειριστές Δικτύων Διανομής	<ul style="list-style-type: none"> ▪ Επιβλέπουν την τήρηση μέτρων διαχείρισης ζήτησης Φυσικού Αερίου στα δίκτυα που διαχειρίζονται, (Διακόψιμοι Καταναλωτές, Μεγάλοι Πελάτες και Διακοπτόμενοι

	<p>Καταναλωτές που ενεργοποίησαν όρο της σύμβασής τους αναφορικά με τη διαχείριση ζήτησης Φυσικού Αερίου).</p> <ul style="list-style-type: none"> Ενημερώνουν άμεσα τη ΜΔΚ σχετικά με μη τήρηση των μέτρων από τα υπόχρεα μέρη, στο βαθμό που δύνανται να έχουν γνώση.
--	---

Πίνακας 2: Ρόλοι και υποχρεώσεις των Εμπλεκόμενων Μερών στο Επίπεδο Επιφυλακής

5.3 Επίπεδο Έκτακτης Ανάγκης (Κατάσταση Συναγερμού 3)

Ο Επικεφαλής της ΜΔΚ ενημερώνει άμεσα και με κάθε πρόσφορο μέσο τα Εμπλεκόμενα Μέρη σχετικά με την Κατάσταση Συναγερμού 3 και τις εκτιμήσεις της όσον αφορά στην εξέλιξη αυτή. Ο Επικεφαλής της ΟΔΚ συγκαλεί άμεσα την ΟΔΚ μετά την λήψη της σχετικής ενημέρωσης από τον Επικεφαλής της ΜΔΚ. Στη συνεδρίαση της ΟΔΚ συμμετέχει οποιοδήποτε Εμπλεκόμενο Μέρος, τη συμμετοχή του οποίου κρίνει απαραίτητη ο Επικεφαλής της ΟΔΚ. Κατά τη διάρκεια της συνεδρίασης, ο Επικεφαλής της ΜΔΚ (σε συνεργασία με τον Εκπρόσωπο του ΕΣΜΗΕ, εφόσον επηρεάζεται η λειτουργία μονάδων παραγωγής Ηλεκτρικής Ενέργειας), προτείνει τα μέτρα που δεν στηρίζονται στην αγορά τα οποία πρέπει να ληφθούν προκειμένου για την άμβλυνση των συνεπειών της Κατάστασης Συναγερμού 3 και τη μετάπτωσή της σε χαμηλότερο επίπεδο. Εφόσον τα μέτρα αφορούν στον περιορισμό ή στη διακοπή παροχής Φυσικού Αερίου προς καταναλωτές, η εφαρμογή τους λαμβάνει χώρα σύμφωνα με τις διαδικασίες των Παραρτημάτων 2, 3 και 4. Τα Εμπλεκόμενα Μέρη και η ροή πληροφορίας στο Επίπεδο Έκτακτης Ανάγκης απεικονίζονται στο ακόλουθο διάγραμμα.

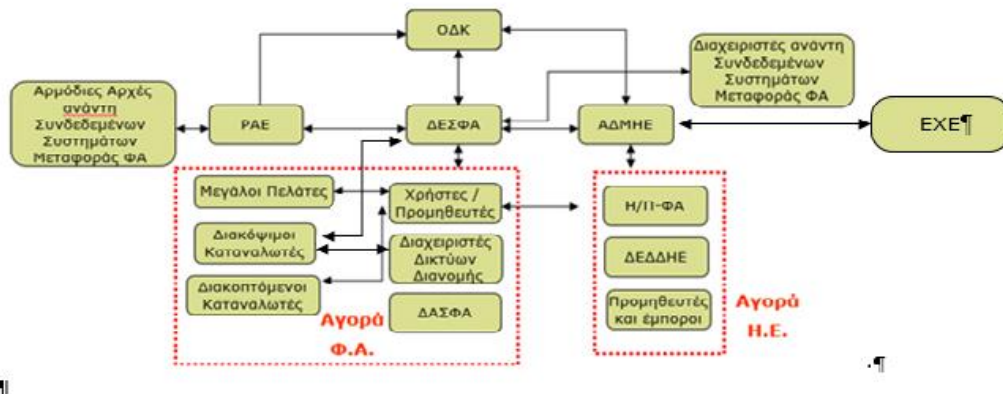

Διάγραμμα 3: Εμπλεκόμενα Μέρη και ροή πληροφορίας στο Επίπεδο Έκτακτης Ανάγκης

Στον Πίνακα 3 παρουσιάζονται οι πρόσθετοι (πέραν των όσων περιγράφονται στις παραγράφους 5.1 και 5.2 ανωτέρω) ρόλοι και υποχρεώσεις των Εμπλεκόμενων Μερών κατά την εκδήλωση Κρίσης Επιπέδου Έκτακτης Ανάγκης.

Οργανισμός	Ρόλοι και υποχρεώσεις Κατάσταση Συναγερμού 3 – Έκτακτη Ανάγκη
ΡΑΑΕΥ	<ul style="list-style-type: none"> ▪ Ενημερώνει τη ΣΟΦΑ και το ΚΣΑΕΑ της Επιτροπής, τις Αρμόδιες Αρχές των Κρατών-Μελών της Ευρωπαϊκής Ένωσης με τις οποίες ανήκουν στην ίδια Ομάδα Κινδύνου καθώς και το αρμόδιο Υπουργείο. ▪ Εισηγείται προς τον αρμόδιο Υπουργό τη σύγκληση της ΕΣΜΕΑ, εφόσον κρίνει ότι απαιτείται.
ΜΔΚ/ΔΕΣΦΑ	<ul style="list-style-type: none"> ▪ Καταρτίζει το ισοζύγιο προσφοράς – ζήτησης Φυσικού Αερίου των επόμενων επτά (7) ημερών, λαμβάνοντας υπόψη τα ληφθέντα μέτρα αγοράς και προσδιορίζει τη μέγιστη ποσότητα Φυσικού Αερίου που επιτρέπεται να παραληφθεί σε συγκεκριμένη γεωγραφική περιοχή. ▪ Εφαρμόζει τα μέτρα που δεν στηρίζονται στην αγορά, όπως αυτά αποφασίζονται από την ΟΔΚ. ▪ Ο Επικεφαλής της ΜΔΚ ενημερώνει με κάθε πρόσφορο μέσο, κατά περίπτωση, τους Διαχειριστές των Συνδεδεμένων Συστημάτων Μεταφοράς ή / και Δικτύων Διανομής Φυσικού Αερίου καθώς και τους εμπλεκόμενους Χρήστες Μεταφοράς και ΥΦΑ. ▪ Αποστέλλει στον ΑΔΜΗΕ τις εκτιμώμενες ημερήσιες ποσότητες Φυσικού Αερίου για ηλεκτροπαραγωγή (Δράση Δ5 του ΣΠΔ για τη χρήση εναλλακτικού καυσίμου από μονάδες ΗΠ με καύσιμο Φυσικό), σύμφωνα με το Παράρτημα 3 του παρόντος Σχεδίου. ▪ Ενεργοποιεί την εφαρμογή της Δράσης Δ4 για την έκτακτη τροποποίηση του Προγραμματισμού Εκφορτώσεων ΥΦΑ. ▪ Προβαίνει στην έκδοση εντολών λειτουργικής ροής για την διακοπή/περιορισμό της παροχής Φυσικού Αερίου, κατόπιν απόφασης της ΟΔΚ, σύμφωνα με τα Παραρτήματα 2, 3 και 4 του Σχεδίου. ▪ Εισηγείται προς τη ΡΑΑΕΥ ή τον Αρμόδιο Υπουργό τη σύγκληση της ΕΣΜΕΑ, εφόσον κρίνει ότι απαιτείται.
ΟΔΚ	<ul style="list-style-type: none"> ▪ Ο Επικεφαλής της ΟΔΚ συγκαλεί την ΟΔΚ και η τελευταία αποφασίζει τη λήψη μέτρων που δε στηρίζονται στην αγορά για τη διασφάλιση της τροφοδοσίας των Προστατευόμενων Καταναλωτών. ▪ Λαμβάνει αποφάσεις σχετικά με τη διακοπή/περιορισμό της παροχής Φυσικού Αερίου, σύμφωνα με το Κατάλογο Σειράς Διακοπής ▪ Εξετάζεται, σε περίπτωση περιφερειακής κρίσης, η δυνατότητα συνδρομής από γειτονικό Κράτος-Μέλος προκειμένου για την τροφοδοσία Προστατευόμενων εξ αλληλεγγύης Καταναλωτών. ▪ Συμμετέχει στην ΕΜΣΕΑ.
ΑΔΜΗΕ	<ul style="list-style-type: none"> ▪ Διερευνά τη δυνατότητα διασφάλισης επαρκούς περιθωρίου εφεδρείας στο σύστημα παραγωγής Ηλεκτρικής Ενέργειας και ενημερώνει την ΡΑΑΕΥ και τον Επικεφαλής ΟΔΚ. Εξετάζεται η σκοπιμότητα των ενεργειών που περιγράφονται στη παράγραφο 3.2 ανωτέρω. ▪ Συμμετέχει στις αποφάσεις της ΟΔΚ, ιδίως ως προς τις περικοπές σε μονάδες Ηλεκτροπαραγωγής με καύσιμο Φυσικό Αέριο. Εφαρμόζει στο μέτρο που του αφορά τις αποφάσεις της ΟΔΚ που λαμβάνονται σύμφωνα με το Παράρτημα 3 του παρόντος Σχεδίου.
ΕΧΕ	Εφαρμόζει στο μέτρο που το αφορά τις αποφάσεις της ΟΔΚ που λαμβάνονται σύμφωνα με το Παράρτημα 3 του παρόντος Σχεδίου.
Χρήστες/ Προμηθευτές	<ul style="list-style-type: none"> ▪ Προβαίνουν σε ενέργειες για αυξημένες παραδόσεις Φυσικού Αερίου ή/και ΥΦΑ.

	<ul style="list-style-type: none"> ▪ Ζητούν από τους Μεγάλους Πελάτες τους να περιορίσουν ή να διακόψουν την ζήτησή τους μετά από απόφαση της ΟΔΚ και έκδοση σχετικής εντολής από τον Διαχειριστή του ΕΣΦΑ ή τους Διαχειριστές Δικτύου Διανομής.
Διαχειριστές Δικτύων Διανομής	<ul style="list-style-type: none"> ▪ Προβαίνουν στις αναγκαίες περικοπές ζήτησης Φυσικού Αερίου στα δίκτυα που διαχειρίζονται, κατόπιν σχετικής απόφασης της ΟΔΚ. ▪ Υλοποιούν την εφαρμογή της Δράσης Δ2 του ΣΠΔ για τη συνετή χρήση Φυσικού Αερίου από τους τελικούς καταναλωτές.
Διαχειριστές ΑΣΦΑ	Εφαρμόζουν μέτρα για την αντιμετώπιση Εκτάκτων Αναγκών/ διαχείριση Κρίσεων, μετά από απόφαση της ΟΔΚ.
ΕΣΜΕΑ	Συντονίζει τους Κρατικούς Φορείς για την αντιμετώπιση της Κρίσης λαμβάνοντας ιδίως υπόψη τις εισηγήσεις της ΡΑΑΕΥ και του Διαχειριστή του ΕΣΦΑ.
Μεγάλοι Πελάτες (συμπεριλαμβανομένων των Διακόψιμων/Διακοπτόμενων Καταναλωτών και ΗΠ)	Συμμορφώνονται με τα προβλεπόμενα στο παρόν Σχέδιο και τις αποφάσεις της ΟΔΚ για περικοπή ζήτησης.

Πίνακας 3: Ρόλοι και υποχρεώσεις των Εμπλεκόμενων Μερών στο Επίπεδο Έκτακτης Ανάγκης

ΚΕΦΑΛΑΙΟ 6: Μέτρα που αφορούν αδικαιολόγητη κατανάλωση από μη προστατευόμενους πελάτες

Για τον μετριασμό των επιπτώσεων της διαταραχής εφοδιασμού με Φυσικό Αέριο στους Προστατευόμενους Καταναλωτές από αδικαιολόγητη κατανάλωση από μη προστατευόμενους καταναλωτές, σχεδιάστηκε και εγκρίθηκε στο ΣΠΔ η Δράση Δ2 «Εισαγωγή διατάξεων για την συνετή χρήση και περιορισμό της άσκοπης κατανάλωσης ΦΑ κατά τη διάρκεια κρίσης ΦΑ».

Κατά τη διάρκεια Κατάστασης Συναγερμού 3 η κατανάλωση «Σημαντικών Βιομηχανιών» που είναι συνδεδεμένοι στο ΕΣΜΦΑ παρακολουθείται τακτικά από τον Διαχειριστή του ΕΣΦΑ, ο οποίος σε περίπτωση όπου διαπιστώσει μη τήρηση των μέτρων περιορισμού ροής που ενδεχομένως έχουν εφαρμοστεί σε αυτούς, στο πλαίσιο της «υποχρεωτικής μείωσης της ζήτησης» σύμφωνα με το Άρθρο 5 του Κανονισμού 2022/1369 του Συμβουλίου της 5ης Αυγούστου 2022 σχετικά με συντονισμένα μέτρα μείωσης της ζήτησης αερίου, ενεργοποιεί τις διαδικασίες άμεσης διακοπής παροχής Φυσικού Αερίου κατά τα προβλεπόμενα στον Κώδικα Διαχείρισης του ΕΣΦΑ.

Κατά τη διάρκεια Κατάστασης Συναγερμού 3 η κατανάλωση μη Προστατευόμενων Καταναλωτών παρακολουθείται τακτικά από τους αρμόδιους Διαχειριστές Δικτύων Διανομής, οι οποίοι σε περίπτωση όπου διαπιστώσουν αδικαιολόγητη κατανάλωση ενεργοποιούν τις διαδικασίες άμεσης διακοπής παροχής Φυσικού Αερίου κατά τα προβλεπόμενα στον Κώδικα Δικτύου Διανομής.

Επιπλέον, κατά τη διάρκεια Κατάστασης Συναγερμού 1, οι Διαχειριστές Δικτύων Διανομής αναρτούν συστάσεις λελογισμένης κατανάλωσης Φυσικού Αερίου - εθελοντικών μέτρων βέλτιστης διαχείρισης προς όλους τους Καταναλωτές Φυσικού Αερίου με στόχο την εξοικονόμηση χρήσης Φυσικού Αερίου και τη διασφάλιση της τροφοδοσίας των Προστατευόμενων Καταναλωτών.

ΚΕΦΑΛΑΙΟ 7: Δοκιμές έκτακτης ανάγκης

7.1 Ανάπτυξη σεναρίων

Ο Διαχειριστής του ΕΣΦΑ αναπτύσσει και αναλύει σενάρια περιορισμένης τροφοδοσίας Φυσικού Αερίου καθώς και ασυνήθιστα υψηλής ζήτησης στο ΕΣΦΑ. Στόχος είναι να αξιολογηθεί η αποτελεσματικότητα των μέτρων που παρουσιάζονται στο Σχέδιο και η αναγκαιότητα υιοθέτησης νέων για την αντιμετώπιση Καταστάσεων Συναγερμού. Στόχος είναι να καλύπτεται η ζήτηση σε Φυσικό Αέριο ή, στη χειρότερη περίπτωση, να τηρείται ο Κανόνας ασφάλειας εφοδιασμού με Φυσικό Αέριο του Άρθρου 6 του Κανονισμού.

Η ανάγκη αναθεώρησης των σεναρίων εξετάζεται σε ετήσια βάση, λαμβάνοντας υπόψη (α) την υπέρβαση της μέγιστης ημερήσιας κατανάλωσης Φυσικού Αερίου που έχει σημειωθεί στο ΕΣΜΦΑ από την έναρξη λειτουργίας του και (β) σημαντικές μεταβολές στις εγκαταστάσεις και τον τρόπο λειτουργίας του ΕΣΦΑ.

Τα σενάρια αναθεωρούνται με ευθύνη του Διαχειριστή του ΕΣΦΑ.

7.2 Ασκήσεις

Το Σχέδιο επανεξετάζεται συχνά και αξιολογείται ως προς την αποτελεσματικότητά του μέσω διενέργειας ασκήσεων.

Ασκήσεις προσομοίωσης που προβλέπουν την εμπλοκή της ΜΔΚ του Διαχειριστή του ΕΣΦΑ ή της ΟΔΚ διεξάγονται, σύμφωνα με τα προβλεπόμενα στην παράγραφο 2 του Άρθρου 10 του Κανονισμού, κατ' ελάχιστον μία (1) φορά μεταξύ των ανά τετραετία επικαιροποιήσεων του Σχεδίου. Στην περίπτωση που εντός του ως άνω διαστήματος έχει υπάρξει συμβάν που οδήγησε σε κήρυξη Κατάστασης Συναγερμού οποιουδήποτε επιπέδου δεν διενεργείται η προγραμματισμένη άσκηση.

Ο Επικεφαλής της ΟΔΚ, στο πλαίσιο σχεδιασμού των ασκήσεων που προγραμματίζει με στόχο τον έλεγχο της αποτελεσματικότητας του Σχεδίου, ενδέχεται να ζητά από τα Εμπλεκόμενα Μέρη την παροχή πρόσθετων πληροφοριών, καθορίζοντας παράλληλα το χρόνο εντός του οποίου αυτές θα πρέπει να είναι διαθέσιμες. Τα Εμπλεκόμενα Μέρη παρέχουν την πληροφόρηση που τους ζητείται, εντός του προβλεπόμενου χρόνου, χαρακτηρίζοντας ως εμπιστευτικές μόνον τις πληροφορίες που χρήζουν εμπιστευτικής διαχείρισης. Ο Διαχειριστής του ΕΣΦΑ δεσμεύεται να μην δημοσιεύσει ή κοινοποιήσει πληροφορία που έχει χαρακτηριστεί, από το Εμπλεκόμενο Μέρος που την παρείχε, ως εμπιστευτική.

Ο Επικεφαλής της ΜΔΚ ενημερώνει αναλυτικά τα Εμπλεκόμενα Μέρη που πρόκειται να λάβουν μέρος σε άσκηση, η οποία σχεδιάστηκε κατά τα οριζόμενα στην παρούσα ενότητα και ιδιαίτερα για το σενάριο της άσκησης και τη συμμετοχή τους. Η ΜΔΚ παρέχει κάθε σχετική διευκρίνιση στα Εμπλεκόμενα Μέρη που συμμετέχουν στην άσκηση, εφόσον απαιτηθεί.

Ο Επικεφαλής της ΜΔΚ μετά την ολοκλήρωση της άσκησης συντάσσει και κοινοποιεί στην ΡΑΑΕΥ σχετική αναφορά, στην οποία είναι δυνατόν να αναφέρονται, μεταξύ άλλων, προτάσεις για την αναθεώρηση του παρόντος Σχεδίου.

Οι προσομοιώσεις που σχεδιάζονται σχετίζονται με τις περιπτώσεις ενεργοποίησης επιπέδων κρίσης (Α-Ε) που παρουσιάζονται στην παράγραφο 1.2 του παρόντος.

7.3 Αναθεωρήσεις Σχεδίου

Ο Διαχειριστής του ΕΣΦΑ δύναται να εισηγείται τροποποιήσεις του Σχεδίου, ή την αναθεώρηση του Σχεδίου, με σκοπό τη διασφάλιση της αποτελεσματικότητάς του σύμφωνα με τις κείμενες διατάξεις. Κάθε τροποποίηση ή αναθεώρηση του Σχεδίου εγκρίνεται από τη ΡΑΑΕΥ. Το Σχέδιο και κάθε αναθεώρησή του κοινοποιείται στην Ευρωπαϊκή Επιτροπή με ευθύνη της ΡΑΑΕΥ.

ΚΕΦΑΛΑΙΟ 8: Περιφερειακή διάσταση

Οι προβλέψεις του παρόντος σχεδίου δεν επηρεάζουν την Περιφερειακή Διάσταση του Κανονισμού.

ΠΑΡΑΡΤΗΜΑ 1: ΚΑΤΑΛΟΓΟΣ ΣΕΙΡΑΣ ΔΙΑΚΟΠΗΣ ΠΑΡΟΧΗΣ ΦΥΣΙΚΟΥ ΑΕΡΙΟΥ ΣΕ ΚΑΤΑΣΤΑΣΗ ΕΚΤΑΚΤΗΣ ΑΝΑΓΚΗΣ

Η επιβεβλημένη διακοπή/περιορισμός παροχής Φυσικού Αερίου σε καταναλωτές αποτελεί το βασικό μέτρο για την διαχείριση Κατάστασης Συναγερμού 3, με στόχο να διασφαλιστεί η αξιόπιστη και ασφαλής λειτουργία του ΕΣΦΑ, η τροφοδοσία της εναπομένουσας ζήτησης και ιδίως των Προστατευόμενων Καταναλωτών και ο περιορισμός των επιπτώσεων στο Σύστημα Παραγωγής Ηλεκτρικής Ενέργειας.

Η ΟΔΚ, μετά από σχετική εισήγηση του Επικεφαλής της ΜΔΚ, αποφασίζει τη διακοπή/περιορισμό της παροχής Φυσικού Αερίου σε Πελάτες, σύμφωνα με την ακόλουθη σειρά προτεραιότητας:

1. Διακόψιμοι Καταναλωτές.
2. Περιορισμός/διακοπή παροχής Φυσικού Αερίου σε ανάντη Διασυνδεδεμένα Συστήματα Μεταφοράς Φυσικού Αερίου. Το ύψος του περιορισμού (έως μηδενισμού) της παροχής Φυσικού Αερίου θα προκύπτει σε ημερήσια βάση κατά τη διάρκεια της κρίσης, είτε ως αποτέλεσμα της αξιολόγησης της υδραυλικής ευστάθειας και επάρκειας του ΕΣΜΦΑ, συνυπολογίζοντας τις τρέχουσες συνθήκες, είτε κατόπιν απόφασης της ΕΣΜΕΑ, και λαμβάνοντας υπόψη τις ποσότητες που αντιστοιχούν στην κατανάλωση των εξ αλληλεγγύης προστατευόμενων πελατών, βάσει των διμερών συμφωνιών αλληλεγγύης με γειτονικά Κ-Μ σύμφωνα με το άρθρο 13 του Κανονισμού καθώς και τη διασφάλιση της διασυννοριακής πρόσβασης στις υποδομές στο μέτρο του δυνατού από τεχνικής άποψης και από άποψης ασφάλειας σύμφωνα με τις διατάξεις των άρθρων 10 και 11 του Κανονισμού. .
3. Κάτοχοι άδειας παραγωγής Ηλεκτρικής Ενέργειας με καύσιμο Φυσικό Αέριο. Εξαιρούνται οι «Κρίσιμες Μονάδες Ηλεκτροπαραγωγής» που λειτουργούν με Φυσικό Αέριο, εφόσον το έλλειμμα εφοδιασμού των εν λόγω μονάδων με Φυσικό Αέριο θα επέφερε σοβαρές ζημίες στη λειτουργία του συστήματος ηλεκτρικής ενέργειας ή θα παρεμπόδιζε τη μεταφορά Φυσικού Αερίου. Ο προσδιορισμός των «Κρίσιμων Μονάδων Ηλεκτροπαραγωγής» πραγματοποιείται κατόπιν απόφασης της ΟΔΚ και σε στενή συνεργασία του Διαχειριστή του συστήματος ηλεκτρικής ενέργειας με το Διαχειριστή του ΕΣΦΑ.
4. α. Εξαιρουμένων των διατάξεων της Δράσης Δ3 του ΣΠΔ περί «Σημαντικών Βιομηχανικών» -για τις οποίες κρίνεται σκόπιμη η δυνατότητα προτεραιοποίησης του εφοδιασμού τους με Φυσικό αέριο- σύμφωνα με τον Κατάλογο «Σημαντικών»

Βιομηχανιών» που διατηρεί η ΡΑΑΕΥ, οι οποίες κατά τα προβλεπόμενα στη Δράση Δ3 του ΣΠΔ έπονται σε σειρά διακοπής, καταναλωτές Φυσικού Αερίου σύμφωνα με τη ακόλουθη σειρά διακοπής:

- i. Μεγάλοι Βιομηχανικοί Καταναλωτές με Ετήσια Ποσότητα Κατανάλωσης Φυσικού Αερίου μεγαλύτερη των 100 GWh που χρησιμοποιούν το Φυσικό Αέριο ως πρώτη ύλη για παραγωγή θερμιδοφόρου ρευστού (π.χ. ατμός) και συμπαραγωγή Θερμότητας και Ηλεκτρισμού.
- ii. Μεγάλοι Βιομηχανικοί Καταναλωτές με Ετήσια Ποσότητα Κατανάλωσης Φυσικού Αερίου μεγαλύτερη των 100 GWh που χρησιμοποιούν το Φυσικό Αέριο για διεργασία (κλίβανοι κτλ.).
- iii. Μικροί Βιομηχανικοί Καταναλωτές με Ετήσια Ποσότητα Κατανάλωσης Φυσικού Αερίου μικρότερη ή ίση των 100 GWh, οι οποίοι δεν ανήκουν στην κατηγορία των Προστατευόμενων Καταναλωτών και χρησιμοποιούν το Φυσικό Αέριο ως πρώτη ύλη για παραγωγή θερμιδοφόρου ρευστού (π.χ. ατμός) και συμπαραγωγή Θερμότητας και Ηλεκτρισμού.
- iv. Μικροί Βιομηχανικοί Καταναλωτές με Ετήσια Ποσότητα Κατανάλωσης Φυσικού Αερίου μικρότερη ή ίση των 100 GWh, οι οποίοι δεν ανήκουν στην κατηγορία των Προστατευόμενων Καταναλωτών και χρησιμοποιούν το Φυσικό Αέριο για διεργασία (κλίβανοι κτλ.).
- v. Εμπορικοί Καταναλωτές, που δεν ανήκουν στην κατηγορία των Προστατευόμενων Καταναλωτών, σύμφωνα με το Σχέδιο Έκτακτης Ανάγκης του Διαχειριστή Δικτύου Διανομής Φυσικού Αερίου.

β. Βιομηχανικές Μονάδες που έχουν ενταχθεί στον Κατάλογο των «Σημαντικών Βιομηχανιών» τον οποίο τηρεί η ΡΑΑΕΥ με σταδιακή μείωση της παροχής ΦΑ για την ασφαλέστερη για τη Μονάδα διακοπή ως έσχατο μέτρο.

5. Προστατευόμενοι Καταναλωτές, των οποίων η διακοπή/περιορισμός κρίνεται αναγκαία για να διασφαλιστεί η αξιόπιστη και ασφαλής λειτουργία του ΕΣΦΑ και των δικτύων διανομής, σύμφωνα με το Σχέδιο Έκτακτης Ανάγκης του αντίστοιχου Διαχειριστή Δικτύου Διανομής, καθώς και Μονάδες Ηλεκτροπαραγωγής που λειτουργούν με Φυσικό Αέριο, εφόσον έχουν χαρακτηριστεί ως «Κρίσιμες» κατόπιν απόφασης της ΟΔΚ σε στενή συνεργασία με τον Διαχειριστή του συστήματος ηλεκτρικής ενέργειας με τον Διαχειριστή του ΕΣΦΑ..

Με ευθύνη του Διαχειριστή του ΕΣΦΑ και των Διαχειριστών Δικτύων Διανομής καταρτίζεται και ενημερώνεται κατάλογος ανά κατηγορία Καταναλωτή που αναφέρεται στα σημεία (i) έως (v) ανωτέρω με διακριτή αναφορά στην Ετήσια Ποσότητα Κατανάλωσης Φυσικού Αερίου.

Οι Προμηθευτές φυσικού αερίου κοινοποιούν στη ΡΑΑΕΥ, εντός δύο εβδομάδων από την δημοσίευση του καταλόγου, τους βιομηχανικούς καταναλωτές του καταλόγου οι οποίοι σύμφωνα με την ΥΑ Δ1/Β/10233/13-06-2014 (ΦΕΚ Β' 1684/24-06-2014) και τον Ευρωπαϊκό Κανονισμό (ΕΕ) 2017/1938 (ΕΕ L 280/1 28-10-2017) ανήκουν στην κατηγορία των Προστατευόμενων Καταναλωτών. Ταυτόχρονα, οι Προμηθευτές κοινοποιούν την πληροφορία αυτή και στους Διαχειριστές Δικτύων Διανομής, στα οποία είναι συνδεδεμένοι οι καταναλωτές αυτοί.

Έως την 7^η εργάσιμη Ημέρα κάθε Μήνα ο Διαχειριστής του ΕΣΦΑ επικαιροποιεί την Ετήσια Ποσότητα Κατανάλωσης Φυσικού Αερίου των Καταναλωτών που τροφοδοτούνται απευθείας από το ΕΣΜΦΑ και οι Διαχειριστές Δικτύων Διανομής αποστέλλουν στον Διαχειριστή του ΕΣΦΑ τις επικαιροποιημένες Ετήσιες Ποσότητες Κατανάλωσης Φυσικού Αερίου των δικών τους Καταναλωτών που εντάσσονται στα σημεία (i) έως (v) ανωτέρω.

ΠΑΡΑΡΤΗΜΑ 2: ΔΙΑΔΙΚΑΣΙΑ ΔΙΑΚΟΠΗΣ/ΠΕΡΙΟΡΙΣΜΟΥ ΠΑΡΟΧΗΣ ΦΥΣΙΚΟΥ ΑΕΡΙΟΥ ΣΕ ΔΙΑΚΟΨΙΜΟΥΣ ΚΑΤΑΝΑΛΩΤΕΣ ΣΕ ΚΑΤΑΣΤΑΣΗ ΕΚΤΑΚΤΗΣ ΑΝΑΓΚΗΣ

Για την άμβλυνση των επιπτώσεων της Κατάστασης Συναγερμού 3 και με στόχο τη διασφάλιση της αξιόπιστης και ασφαλούς λειτουργίας του ΕΣΦΑ, ενδέχεται να απαιτηθεί η διακοπή/περιορισμός της παροχής Φυσικού Αερίου σε Διακόψιμους Καταναλωτές.

Ο Επικεφαλής της ΜΔΚ εκτιμά τη προσφορά Φυσικού Αερίου ανά τακτά χρονικά διαστήματα προκειμένου να ελέγξει αν καλύπτεται η εκτιμώμενη από τον Διαχειριστή του ΕΣΦΑ ζήτηση Φυσικού Αερίου. Η ΜΔΚ χρησιμοποιώντας ιστορικά στοιχεία ζήτησης Φυσικού Αερίου, τις δηλώσεις και προβλέψεις Φυσικού Αερίου των Χρηστών Μεταφοράς Φυσικού Αερίου, των Διαχειριστών Δικτύων Διανομής Φυσικού Αερίου και του ΑΔΜΗΕ για το προσεχές διάστημα αναπτύσσει σενάρια Παραδόσεων/Παραλαβών Ποσοτήτων Φυσικού Αερίου στο ΕΣΦΑ, εντοπίζοντας τυχόν ανισοζύγιο μάζας για το επόμενο διάστημα.

Ακολούθως, και εφόσον κριθεί απαραίτητο από την ανάλυση που προηγήθηκε, για την εξάλειψη ή την μείωση του ημερήσιου ελλείμματος ισοζυγίου μάζας Παραλαβών / Παραδόσεων Φυσικού Αερίου και την εξομάλυνση της κατάστασης Έκτακτης Ανάγκης (Κατάσταση Συναγερμού 3), προκειμένου να διασφαλιστεί σε κάθε περίπτωση, η αδιάλειπτη τροφοδότηση των Προστατευόμενων Καταναλωτών με Φυσικό Αέριο, ο Επικεφαλής της ΜΔΚ προσδιορίζει:

- το ανά ημέρα ύψος του περιορισμού (έως μηδενισμού) της παροχής Φυσικού Αερίου προς τους Διακόψιμους Καταναλωτές, εκφρασμένο σε MWh (ΑΘΔ), λαμβάνοντας υπ' όψιν σχετική πληροφόρηση που παρέχουν οι Προμηθευτές που τους εξυπηρετούν, καθώς και
- την εκτιμώμενη χρονική διάρκειά της.

Η ΟΔΚ αποφασίζει την διακοπή/περιορισμό της παροχής Φυσικού Αερίου σε Διακόψιμους Καταναλωτές, λαμβάνοντας υπόψη την εισήγηση του Επικεφαλής της ΜΔΚ ή αιτείται την εξέταση εναλλακτικών σεναρίων.

ΠΑΡΑΡΤΗΜΑ 3: ΔΙΑΔΙΚΑΣΙΑ ΔΙΑΚΟΠΗΣ/ΠΕΡΙΟΡΙΣΜΟΥ ΠΑΡΟΧΗΣ ΦΥΣΙΚΟΥ ΑΕΡΙΟΥ ΣΕ ΜΟΝΑΔΕΣ ΠΑΡΑΓΩΓΗΣ ΗΛΕΚΤΡΙΚΗΣ ΕΝΕΡΓΕΙΑΣ ΣΕ ΚΑΤΑΣΤΑΣΗ ΕΚΤΑΚΤΗΣ ΑΝΑΓΚΗΣ

Για την άμβλυνση των επιπτώσεων της Κατάστασης Συναγερμού 3 και με στόχο τη διασφάλιση της αξιόπιστης και ασφαλούς λειτουργίας του ΕΣΦΑ και την συνέχιση της τροφοδοσίας της εναπομένουσας ζήτησης και ιδίως των Προστατευόμενων Καταναλωτών, ενδέχεται να απαιτηθεί η διακοπή/περιορισμός της παροχής Φυσικού Αερίου σε κατόχους άδειας παραγωγής Ηλεκτρικής Ενέργειας με καύσιμο Φυσικό Αέριο.

Η ΜΔΚ εκτιμά τη προσφορά Φυσικού Αερίου ανά τακτά χρονικά διαστήματα προκειμένου να ελέγξει αν καλύπτεται η εκτιμωμένη από το ΔΕΣΦΑ ζήτηση Φυσικού Αερίου. Η ΜΔΚ χρησιμοποιώντας ιστορικά στοιχεία ζήτησης Φυσικού Αερίου, τις δηλώσεις και προβλέψεις Φυσικού Αερίου των Χρηστών Μεταφοράς Φυσικού Αερίου, των Διαχειριστών Διανομής Φυσικού Αερίου και του ΑΔΜΗΕ για το προσεχές διάστημα αναπτύσσει σενάρια Παραδόσεων/Παραλαβών Ποσοτήτων Φυσικού Αερίου στο ΕΣΜΦΑ, εντοπίζοντας τυχόν ανισοζύγιο μάζας για το επόμενο διάστημα.

Ακολούθως, και εφόσον κριθεί απαραίτητο από την ανάλυση που προηγήθηκε, για την εξάλειψη του ελλείματος ισοζυγίου μάζας ώστε σε κάθε περίπτωση να διασφαλιστεί η αδιάλειπτη τροφοδότηση των Προστατευόμενων Καταναλωτών, η ΜΔΚ προσδιορίζει και ενημερώνει τον ΑΔΜΗΕ και την ΟΔΚ το αργότερο έως τις 22:00 της Ημέρας D-3 για τη μέγιστη ενέργεια (MWh Φυσικού Αερίου) που επιτρέπεται να παραληφθεί από Χρήστες Μεταφοράς που τροφοδοτούν Μονάδες Παραγωγής Ηλεκτρικής Ενέργειας με καύσιμο Φυσικό Αέριο την Ημέρα D.

Ο ΑΔΜΗΕ λαμβάνοντας υπόψιν τη διαθέσιμη ποσότητα Φυσικού Αερίου για Μονάδες Παραγωγής Ηλεκτρικής Ενέργειας με καύσιμο Φυσικό Αέριο για την Ημέρα D και με γνώμονα την ασφαλή και ομαλή λειτουργία του Συστήματος Μεταφοράς Ηλεκτρικής Ενέργειας και το διαθέσιμο δυναμικό μονάδων Φυσικού Αερίου με ικανότητα λειτουργίας με εναλλακτικό καύσιμο εισηγείται στην ΟΔΚ τη διακοπή/περιορισμό της παροχής Φυσικού Αερίου σε συγκεκριμένες Μονάδες Παραγωγής Ηλεκτρικής Ενέργειας, και τη λειτουργία με εναλλακτικό καύσιμο πετρέλαιο συγκεκριμένων Μονάδων Παραγωγής Ηλεκτρικής Ενέργειας με καύσιμο Φυσικό Αέριο και δυνατότητα χρήσης εναλλακτικού καυσίμου για την Ημέρα D.

Λαμβάνοντας υπόψη την εισήγηση του ΑΔΜΗΕ, η ΟΔΚ αποφασίζει τη διακοπή/περιορισμό της παροχής Φυσικού Αερίου σε Μονάδες Παραγωγής Ηλεκτρικής Ενέργειας με καύσιμο Φυσικό Αέριο για την Ημέρα D και τη λειτουργία με εναλλακτικό καύσιμο πετρέλαιο συγκεκριμένων Μονάδων Παραγωγής Ηλεκτρικής Ενέργειας με καύσιμο Φυσικό Αέριο και δυνατότητα χρήσης εναλλακτικού καυσίμου, λαμβάνοντας υπόψη τη μεγιστοποίηση της ηλεκτρικής παραγωγής από τη διαθέσιμη παροχή Φυσικού Αερίου, ή αιτείται την εξέταση εναλλακτικών σεναρίων διακοπής/περιορισμού από τον ΑΔΜΗΕ. Σε κάθε περίπτωση, η ΟΔΚ στοχεύει στη έκδοση της πρώτης απόφασής της έως τις 18:00 της Ημέρας D-2. Η ΟΔΚ δύναται να εκδώσει νέα απόφαση για την Ημέρα D, συνεκτιμώντας νέα δεδομένα, σε οποιαδήποτε χρονική στιγμή, κατά την κρίση της.

Σε εκτέλεση της ανωτέρω απόφασης και των πρακτικών της συνεδρίασης της ΟΔΚ, ο ΑΔΜΗΕ και το Ελληνικό Χρηματιστήριο Ενέργειας (ΕΧΕ) προβαίνουν στις απαραίτητες ενέργειες, στο βαθμό που τους αφορά. Λεπτομέρειες εφαρμογής των ανωτέρω δύναται να καθορίζονται στους σχετικούς Κανονισμούς. Ο Διαχειριστής του ΕΣΦΑ δύναται να εκδίδει και να αποστέλλει σχετική Εντολή Λειτουργικής Ροής προς τον (-ους) αρμόδιο (-ους) Χρήστη (-ες) Μεταφοράς που εξυπηρετούν τις Μονάδες Παραγωγής Ηλεκτρικής Ενέργειας των οποίων θα διακοπεί/περιοριστεί η παροχή Φυσικού Αερίου, σύμφωνα με τα οριζόμενα στο Άρθρο 65 και στο Παράρτημα ΙΙΙ του Κώδικα Διαχείρισης του ΕΣΦΑ.

ΠΑΡΑΡΤΗΜΑ 4: ΔΙΑΔΙΚΑΣΙΑ ΔΙΑΚΟΠΗΣ/ΠΕΡΙΟΡΙΣΜΟΥ ΠΑΡΟΧΗΣ ΦΥΣΙΚΟΥ ΑΕΡΙΟΥ ΣΕ ΆΛΛΟΥΣ ΠΕΛΑΤΕΣ ΣΕ ΚΑΤΑΣΤΑΣΗ ΕΚΤΑΚΤΗΣ ΑΝΑΓΚΗΣ

Εφόσον τα μέτρα περιορισμού της παροχής Φυσικού Αερίου προς Διακόψιμους Καταναλωτές και Μονάδες Παραγωγής Ηλεκτρικής Ενέργειας με καύσιμο Φυσικό Αέριο δεν επαρκούν για την άμβλυνση των επιπτώσεων της Κατάστασης Συναγερμού 3 και με στόχο τη διασφάλιση της αξιόπιστης και ασφαλούς λειτουργίας του ΕΣΦΑ και την συνέχιση της τροφοδοσίας της εναπομένουσας ζήτησης και ιδίως των Προστατευόμενων Καταναλωτών, ενδέχεται να απαιτηθεί η διακοπή/περιορισμός της παροχής Φυσικού Αερίου σε άλλους Πελάτες, Καταναλωτές Φυσικού Αερίου σύμφωνα με τον Κατάλογο του Παραρτήματος 1 του παρόντος.

Η ΜΔΚ χρησιμοποιώντας ιστορικά στοιχεία ζήτησης Φυσικού Αερίου, τις επιβεβαιωμένες ποσότητες και προβλέψεις Φυσικού Αερίου των Χρηστών Μεταφοράς Φυσικού Αερίου, των Διαχειριστών Δικτύων Διανομής Φυσικού Αερίου και του ΑΔΜΗΕ για το προσεχές διάστημα αναπτύσσει σενάρια Παραδόσεων/Παραλαβών Ποσοτήτων Φυσικού Αερίου στο ΕΣΦΑ, εντοπίζοντας τυχόν ανισοζύγιο μάζας για το επόμενο διάστημα.

Ακολούθως, και εφόσον κριθεί απαραίτητο από την ανάλυση που προηγήθηκε, για την εξάλειψη του ημερήσιου ελλείμματος ισοζυγίου μάζας και την εξομάλυνση της κατάστασης Επιπέδου Έκτακτης Ανάγκης (Κατάσταση Συναγερμού 3), προκειμένου να διασφαλιστεί σε κάθε περίπτωση, η αδιάλειπτη τροφοδότηση των Προστατευόμενων Καταναλωτών με Φυσικό Αέριο, ο Επικεφαλής της ΜΔΚ προσδιορίζει:

- τη γεωγραφική περιοχή όπου χρειάζεται να υπάρξει περιορισμός/διακοπή της παροχής Φυσικού Αερίου,
- την εκτιμώμενη χρονική διάρκειά της, καθώς και
- τη μέγιστη ενέργεια (MWh Φυσικού Αερίου) που επιτρέπεται να παραληφθεί στη συγκεκριμένη γεωγραφική περιοχή από Χρήστες Μεταφοράς που τροφοδοτούν άλλους Πελάτες ή Δίκτυα Διανομής στην γεωγραφική αυτή περιοχή,

και αποστέλλει στον Επικεφαλής της ΟΔΚ και στους Διαχειριστές Δικτύων Διανομής τα αποτελέσματα της ανωτέρω ανάλυσης.

Ο Επικεφαλής της ΜΔΚ, κατόπιν συνεργασίας με τους Διαχειριστές Δικτύων Διανομής, και λαμβάνοντας υπόψη: (α) τον Κατάλογο Σειράς Διακοπής του Παραρτήματος 1, (β) τον τρόπο διακοπής ομοειδών μεταξύ τους Πελατών και (γ) τον ελάχιστο χρόνο προειδοποίησης που απαιτείται για την ασφαλή αναδιάταξη ή διακοπή της παραγωγικής διαδικασίας των

επηρεαζόμενων Πελατών εισηγείται στην ΟΔΚ τη διακοπή/περιορισμό της τροφοδοσίας άλλων Πελατών της συγκεκριμένης γεωγραφικής περιοχής που προκρίνονται με βάση τα ανωτέρω κριτήρια.

Η ΟΔΚ αποφασίζει την διακοπή/περιορισμό της παροχής Φυσικού Αερίου στους άλλους Πελάτες, λαμβάνοντας υπόψη την προαναφερθείσα εισήγηση ή αιτείται την εξέταση εναλλακτικών σεναρίων.

Σε εκτέλεση της ανωτέρω απόφασης της ΟΔΚ:

- i. ο Διαχειριστής του ΕΣΦΑ εκδίδει και αποστέλλει τη σχετική Εντολή Λειτουργικής Ροής προς τον (-ους) αρμόδιο (-ους) Χρήστη (-ες) Μεταφοράς που εξυπηρετεί (-ούν) τους άλλους Πελάτες, των οποίων θα διακοπεί/περιοριστεί η παροχή Φυσικού Αερίου κατά την ανωτέρω απόφαση της ΟΔΚ, σύμφωνα με τα οριζόμενα στο Άρθρο 65 και στο Παράρτημα ΙΙΙ του Κώδικα Διαχείρισης του ΕΣΦΑ, και
- ii. οι Διαχειριστές Δικτύων Διανομής εφαρμόζουν την ανωτέρω απόφαση της ΟΔΚ για τη διακοπή/περιορισμό της παροχής Φυσικού Αερίου σε άλλους Πελάτες σύμφωνα με τα οριζόμενα στον Κώδικα Διαχείρισης Δικτύου Διανομής και την οικεία νομοθεσία.

ΠΑΡΑΡΤΗΜΑ 5: ΔΙΑΔΙΚΑΣΙΕΣ ΕΦΑΡΜΟΓΗΣ ΜΕΤΡΟΥ ΔΙΑΚΟΨΙΜΟΤΗΤΑΣ

Στο παρόν παράρτημα παρουσιάζονται οι διαδικασίες εφαρμογής του μέτρου της Διακοψιμότητας.

A. Διαδικασία υπαγωγής Μεγάλων Πελατών στο καθεστώς της Διακοψιμότητας

Οι Μεγάλοι Πελάτες, εξαιρουμένων αυτών που καταναλώνουν Φυσικό Αέριο για την παραγωγή ηλεκτρικής ενέργειας, δύναται να υπάγονται στο καθεστώς των Διακόψιμων Καταναλωτών σύμφωνα με τις προβλέψεις της υπ' αριθμ. 344/2014 Απόφασης της ΡΑΑΕΥ, όπως τροποποιήθηκε με την υπ' αριθμ. 1211/2018 Απόφαση της ΡΑΑΕΥ, όπως εκάστοτε ισχύει. Συγκεκριμένα, προαπαιτούμενο για την ένταξή τους στην κατηγορία αυτή είναι η ένταξή τους στο Μητρώο Διακόψιμων Καταναλωτών του Διαχειριστή του ΕΣΦΑ.

Προς το σκοπό αυτό Μεγάλος Πελάτης που επιθυμεί να ενταχθεί στο καθεστώς των Διακόψιμων Καταναλωτών υποβάλει στον αρμόδιο Διαχειριστή του Συστήματος Μεταφοράς ή Διαχειριστή Δικτύου Διανομής σχετικό αίτημα γνωστοποιώντας του τα ακόλουθα στοιχεία καθώς και εξουσιοδότηση για την κοινοποίηση των στοιχείων (i έως iv) στο δημοσιευμένο Μητρώο Διακόψιμων Καταναλωτών στον ιστότοπο του Διαχειριστή του Εθνικού Συστήματος Φυσικού Αερίου:

- i. Την επωνυμία του Μεγάλου Πελάτη και τον αριθμό ΓΕΜΗ της Επιχείρησης.
- ii. Την επιθυμητή ημερομηνία ένταξης και διαγραφής του, η οποία δεν θα μπορεί να ορίζεται νωρίτερα από δώδεκα μήνες από την επιθυμητή ημερομηνία ένταξης του στο Μητρώο των Διακόψιμων Καταναλωτών.
- iii. Το Σημείο Εξόδου του ΕΣΜΦΑ, εφόσον η Εγκατάσταση του Μεγάλου Πελάτη συνδέεται απευθείας στο ΕΣΜΦΑ, ή το Δίκτυο Διανομής από το οποίο τροφοδοτείται η Εγκατάσταση του Μεγάλου Πελάτη.
- iv. Τον εξουσιοδοτημένο εκπρόσωπό του για τις ανάγκες του παρόντος και ιδίως για την εφαρμογή του σημείου Β κατωτέρω και υπεύθυνη δήλωσή του ότι ανήκει στην κατηγορία Μεγάλων Πελατών, σύμφωνα με την περίπτωση ιζ της παραγράφου 2 του άρθρου 2 του Νόμου 4001/2011, όπως έχει τροποποιηθεί και ισχύει.
- v. Την μέγιστη και την ελάχιστη ωριαία ποσότητα φυσικού αερίου που μπορεί να τροφοδοτηθεί η Εγκατάσταση του Μεγάλου Πελάτη, εκφρασμένη σε kWh/h.
- vi. Την μέση ημερήσια εκτίμηση κατανάλωσης των εργάσιμων Ημέρων και των Σαββατοκύριακων / Αργιών για κάθε Μήνα από την επιθυμητή ημερομηνία ένταξης του στο Μητρώο Διακόψιμων Καταναλωτών ως την ημερομηνία αποχώρησής του ή

έως την 31^η Μαΐου του επόμενου Έτους από την ένταξη του Μεγάλου Πελάτη στο Μητρώο, εκφρασμένη σε kWh/Ημέρα.

Ο Διαχειριστής Μεταφοράς αξιολογεί την αίτηση Μεγάλου Πελάτη που εξυπηρετείται από το Δίκτυο Μεταφοράς ως προς την πληρότητα των υποβληθέντων στοιχείων υπό (i) και (iv) της παραγράφου 2 ανωτέρω και τις οικείες προβλέψεις της υπ' αριθμ. 1211/2018 Απόφασης της ΡΑΑΕΥ, όπως εκάστοτε ισχύει, και τον ενημερώνει για την ένταξή του ή μη στον κατάλογο των Διακόσιμων Καταναλωτών εντός πέντε (5) εργάσιμων ημερών από την ημερομηνία υποβολής της ανωτέρω αίτησης στο Διαχειριστή Μεταφοράς. Στην περίπτωση απόρριψης αιτήματος, ο Διαχειριστής Μεταφοράς ενημερώνει τον Μεγάλο Πελάτη για τους λόγους απόρριψης και κοινοποιεί και τη σχετική απόφασή του στην ΡΑΑΕΥ.

Ο Διαχειριστής Δικτύου Διανομής αξιολογεί την αίτηση του Μεγάλου Πελάτη που εξυπηρετείται από Δίκτυο Διανομής ως προς την πληρότητα των υποβληθέντων στοιχείων υπό (i) και (iv) της παραγράφου 2 ανωτέρω και τις οικείες προβλέψεις της υπ' αριθμ. 1211/2018 Απόφασης της ΡΑΑΕΥ, όπως εκάστοτε ισχύει, και εφόσον είναι ορθά και πλήρη τα προωθεί στον Διαχειριστή Μεταφοράς εντός πέντε (5) εργάσιμων ημερών για την ένταξη του Μεγάλου Πελάτη στο Μητρώο Διακόσιμων Καταναλωτών. Επιπλέον, ο Διαχειριστής Δικτύου Διανομής προσκομίζει στο Διαχειριστή Μεταφοράς ιστορικά στοιχεία ωριαίας κατανάλωσης (kWh/h) του εν λόγω Μεγάλου Πελάτη, τα οποία αφορούν στους δώδεκα (12) μήνες που αμέσως προηγούνται του μήνα κατά τον οποίον υποβλήθηκε το αίτημα. Στην περίπτωση απόρριψης αιτήματος, ο Διαχειριστής Δικτύου Διανομής ενημερώνει τον Μεγάλο Πελάτη για τους λόγους απόρριψης και κοινοποιεί και τη σχετική απόφασή του στην ΡΑΑΕΥ.

Ο Διαχειριστής Μεταφοράς καταχωρίζει τα στοιχεία του Μεγάλου Πελάτη στο Μητρώο Διακόσιμων Καταναλωτών. Επιπλέον, ο Διαχειριστής Μεταφοράς αναθεωρεί και καταχωρίζει στο ως άνω Μητρώο, την εκτίμησή του σχετικά με τη συνολική ελάχιστη μείωση της Ημερήσιας Ποσότητας Παραλαβής Φυσικού Αερίου από το ΕΣΜΦΑ, η οποία δύναται να επιτευχθεί στο πλαίσιο λήψης του μέτρου Διακοσιμότητας, σε Κατάσταση Συναγερμού 2 (κατ' ελάχιστον 40% επί των Ημερήσιων Ποσοτήτων Αναφοράς κάθε Διακόσιμου Καταναλωτή) και σε Κατάσταση Συναγερμού 3 (έως και 100% επί των Ημερήσιων Ποσοτήτων Αναφοράς κάθε Διακόσιμου Καταναλωτή).

Για την κατά το δυνατόν ακριβέστερη εκτίμησή του, κατά τα ανωτέρω, ο Διαχειριστής λαμβάνει υπόψη του: (α) τα στοιχεία των σημείων (v) και (vi) της παραγράφου 2 ανωτέρω που υποβλήθηκαν από τους Μεγάλους Πελάτες με την αίτησή τους για ένταξη στο Μητρώο Διακόσιμων Καταναλωτών και (β) ιστορικά στοιχεία καταναλώσεων των εν λόγω Μεγάλων Πελατών τα οποία τηρεί ο ίδιος, εφόσον οι Μεγάλοι Πελάτες συνδέονται απευθείας στο

ΕΣΜΦΑ ή ο Διαχειριστής Δικτύου Διανομής, εφόσον ο Μεγάλος Πελάτης τροφοδοτείται από το δίκτυό του.

Μεγάλος Πελάτης δύναται να υποβάλει αίτημα καταχώρισής του στο Μητρώο Διακόψιμων Καταναλωτών οποτεδήποτε κατά τη διάρκεια του έτους. Η ελάχιστη διάρκεια παραμονής στο Μητρώο Διακόψιμων Καταναλωτών είναι δώδεκα (12) διαδοχικοί μήνες. Ως περίοδος υποβολής αιτήσεων διαγραφής από το Μητρώο Διακόψιμων Καταναλωτών ορίζεται το διάστημα μεταξύ της 1^{ης} και 20^{ης} Μαΐου εκάστου έτους. Ο Διαχειριστής εξετάζει εντός πέντε (5) εργάσιμων ημερών από την υποβολή του το αίτημα περί διαγραφής του Μεγάλου Πελάτη από το Μητρώο Διακόψιμων Καταναλωτών και εφόσον ικανοποιείται η απαίτηση περί ελάχιστης διάρκειας παραμονής στο Μητρώο, διαγράφει το Μεγάλο Πελάτη από το Μητρώο την 01^η Ιουνίου του ίδιου έτους.

Β. Προϋποθέσεις και διαδικασία διαπίστωσης του περιορισμού της κατανάλωσης φυσικού αερίου από τους Διακόψιμους Καταναλωτές κατά τη διάρκεια Κρίσεων σύμφωνα με τις διατάξεις του Κεφ. 10 του Κώδικα Διαχείρισης ΕΣΦΑ και του Σχεδίου Έκτακτης Ανάγκης.

1. Διαδικασίες που ακολουθούνται μετά την κήρυξη Κατάστασης Συναγερμού 2 ή 3

Σε Κατάσταση Συναγερμού 2 κάθε Διακόψιμος Καταναλωτής υποχρεούται να περιορίσει την συνολική του κατανάλωση Φυσικού Αερίου σε επίπεδα χαμηλότερα του 60% της Ημερήσιας Ποσότητας Αναφοράς του, εντός έξι (6) ωρών από την λήψη σχετικού αιτήματος από τον Διαχειριστή του ΕΣΦΑ ή κατά περίπτωση από τον αρμόδιο Διαχειριστή Δικτύου Διανομής Φυσικού Αερίου

Σε Κατάσταση Συναγερμού 3 και κατόπιν απόφασης της ΟΔΚ, σύμφωνα με τα οριζόμενα στο Παράρτημα 2 του Σχεδίου, αναφορικά με το ύψος του περιορισμού (έως μηδενισμού) της παροχής Φυσικού Αερίου σε Διακόψιμους Καταναλωτές και την εκτιμώμενη διάρκειά της:

α) Ο Διαχειριστής Μεταφοράς εκδίδει εντολές λειτουργικής ροής προς τους Χρήστες Μεταφοράς, που εξυπηρετούν Διακόψιμους Καταναλωτές που τροφοδοτούνται απευθείας από το ΕΣΜΦΑ, σύμφωνα με τα οριζόμενα στο Άρθρο 65 και στο Παράρτημα ΙΙΙ του Κώδικα Διαχείρισης του ΕΣΦΑ.

Στην περίπτωση κατά την οποία δύο ή περισσότεροι Χρήστες Μεταφοράς δραστηριοποιούνται σε Σημείο Εξόδου του ΕΣΜΦΑ από το οποίο τροφοδοτείται Διακόψιμος Καταναλωτής, οι Παραλαβές Ποσοτήτων Φυσικού Αερίου των εν λόγω Χρηστών Μεταφοράς περιορίζονται κατ' αναλογία των Επιβεβαιωμένων Ποσοτήτων τους,

β) Ο Διαχειριστής Μεταφοράς, πέραν των εντολών λειτουργικής ροής προς τους Χρήστες Μεταφοράς, σύμφωνα με τα οριζόμενα στο Άρθρο 65 και στο Παράρτημα ΙΙΙ του Κώδικα Διαχείρισης του ΕΣΦΑ, ενημερώνει μέσω ηλεκτρονικής αλληλογραφίας, τους Διαχειριστές Δικτύων Διανομής σχετικά με την Ποσότητα Φυσικού Αερίου που δύναται να καταναλώσουν οι Διακόψιμοι Καταναλωτές που είναι συνδεδεμένοι στα Δίκτυα Διανομής για συγκεκριμένο χρονικό διάστημα. Οι Διαχειριστές Δικτύων Διανομής λαμβάνοντας υπ' όψιν την ανωτέρω ενημέρωση του Διαχειριστή, εκδίδουν τις απαιτούμενες εντολές λειτουργικής ροής προς τους Διακόψιμους Καταναλωτές με κοινοποίηση στους Χρήστες Διανομής που τους εξυπηρετούν, λαμβάνοντας υπόψη την Ποσότητα Φυσικού Αερίου σε συγκεκριμένο χρονικό διάστημα που δύναται να καταναλώσουν οι Διακόψιμοι Καταναλωτές.

2. Ημερήσια Ποσότητα Αναφοράς Διακόψιμου Καταναλωτή

Ως Ημερήσια Ποσότητα Αναφοράς ενός Διακόψιμου Καταναλωτή ορίζεται :

- i. Η Ποσότητα Φυσικού Αερίου που κατανάλωσε ο Διακόψιμος Καταναλωτής την εργάσιμη Ημέρα που αμέσως προηγείται της Ημέρας κατά την οποία κηρύχθηκε η Κατάσταση Συναγερμού 2 ή 3, εφόσον ο περιορισμός της παροχής Φυσικού Αερίου στον Διακόψιμο Καταναλωτή πρέπει να γίνει εργάσιμη Ημέρα, ή
- ii. Η Ποσότητα Φυσικού Αερίου που κατανάλωσε ο Διακόψιμος Καταναλωτής το αμέσως προηγούμενο Σάββατο πριν την κήρυξη της Κατάστασης Συναγερμού 2 ή 3, εφόσον ο περιορισμός της παροχής Φυσικού Αερίου στον Διακόψιμο Καταναλωτή πρέπει να γίνει Σάββατο, ή
- iii. Η Ποσότητα Φυσικού Αερίου που κατανάλωσε ο Διακόψιμος Καταναλωτής την αμέσως προηγούμενη Κυριακή πριν την κήρυξη της Κατάστασης Συναγερμού 2 ή 3, εφόσον ο περιορισμός της παροχής Φυσικού Αερίου στο Διακόψιμο Καταναλωτή πρέπει να γίνει Κυριακή ή Αργία.

3. Διαδικασίες που ακολουθούνται μετά τη λήξη της Κρίσης

Έως την πέμπτη (5^η) εργάσιμη ημέρα μετά την ημέρα λήξης της Κατάστασης Συναγερμού 2 ή 3, οι Διαχειριστές Δικτύων Διανομής αποστέλλουν στον Διαχειριστή Μεταφοράς αναφορά η οποία περιλαμβάνει τα αναλυτικά στοιχεία καταναλώσεων Φυσικού Αερίου των Διακόψιμων Καταναλωτών που τροφοδοτήθηκαν από το Δίκτυο Διανομής που διαχειρίζονται, βάσει του οποίου θα προσδιοριστεί το επίπεδο περικοπής ενός εκάστου των Διακόψιμων Καταναλωτών και η συμπεριφορά κατανάλωσής τους κατά την περίοδο της Κρίσης.

Τα στοιχεία περιλαμβάνουν:

- α) Την Ημερήσια Ποσότητα Αναφοράς για κάθε Διακόψιμο Καταναλωτή στην περιοχή ευθύνης του Διαχειριστή Δικτύου Διανομής,
- β) Την πραγματική Ημερήσια κατανάλωση του Διακόψιμου Καταναλωτή κατά την περίοδο μίας Κρίσης,
- γ) Την επιτευχθείσα Ημερήσια περικοπή ανά Διακόψιμο Καταναλωτή για κάθε ημέρα μίας Κρίσης,
- δ) Την ποσοστιαία μεταβολή για κάθε Ημέρα και για κάθε Διακόψιμο Καταναλωτή για όλη την περίοδο μίας Κρίσης και
- ε) Την ποσοστιαία μεταβολή της συνολικής περικοπής φυσικού αερίου από όλους τους Διακόψιμους Καταναλωτές του συγκεκριμένου Δικτύου Διανομής σε σχέση με τον περιορισμό που είχε ζητήσει ο Διαχειριστής υπό Β.1.2 (β) ανωτέρω.

Στην Έκθεση Συμβάντος Κρίσης Επιπέδου Επιφυλακής ή Κρίσης Επιπέδου Έκτακτης Ανάγκης που υποβάλλει ο Διαχειριστής Μεταφοράς στη ΡΑΑΕΥ, σύμφωνα με τα οριζόμενα στο Κεφάλαιο 10 του Κώδικα Διαχείρισης του ΕΣΦΑ, περιλαμβάνεται διακριτά αναφορά για τη συμβολή των Διακόψιμων Καταναλωτών στην αντιμετώπιση της Κρίσης, είτε αυτοί τροφοδοτούνται από Δίκτυα Διανομής είτε απευθείας από το ΕΣΜΦΑ. Η εν λόγω αναφορά περιλαμβάνει τα στοιχεία (α) έως (ε) της ανωτέρω παραγράφου για κάθε Διακόψιμο Καταναλωτή καθώς και το συνολικό περιορισμό που επετεύχθη. Η εν λόγω Έκθεση Συμβάντος κοινοποιείται και στους αρμόδιους Διαχειριστές Δικτύων Διανομής εφόσον περιλαμβάνονται σε αυτήν στοιχεία Διακόψιμων Καταναλωτών που τροφοδοτούνται από τα δίκτυά τους.

Γ. Υποχρέωση καταβολής οφειλόμενου Τέλους Ασφάλειας Εφοδιασμού, προϋποθέσεις και διαδικασία επιβολής κυρώσεων λόγω μη συμμόρφωσης των Διακόψιμων καταναλωτών με τις υποχρεώσεις που προβλέπονται στην υπ. αριθ. 1211/2018 Απόφαση ΡΑΑΕΥ, όπως εκάστοτε ισχύει, και το παρόν Παράρτημα του Σχεδίου.

Η ΡΑΑΕΥ στο πλαίσιο των αρμοδιοτήτων της δυνάμει ιδίως των άρθρων 3, 13 και 22 του Ν. 4001/2011, παρακολουθεί και εποπτεύει την τήρηση των ειδικών ρυθμιστικών υποχρεώσεων που επιβάλλονται σύμφωνα με τις διατάξεις της υπ' αριθ. 1211/2018 Απόφαση ΡΑΑΕΥ, όπως εκάστοτε ισχύει, και του παρόντος Παραρτήματος. Σε περίπτωση που η ΡΑΑΕΥ διαπιστώσει, ιδίως κατόπιν ενημέρωσης από τον αρμόδιο Διαχειριστή, παράβαση των ανωτέρω υποχρεώσεων από Διακόψιμο Καταναλωτή, ο τελευταίος υποχρεούται να καταβάλει το οφειλόμενο Τέλος Ασφάλειας Εφοδιασμού που αντιστοιχεί στο σύνολο των ποσοτήτων που

κατανάλωσε από την ημερομηνία εγγραφής του στο Μητρώο Διακόψιμων Καταναλωτών έως τη λήξη της δωδεκάμηνης παραμονής στο ανωτέρω Μητρώο κατά τη διάρκεια της οποίας έλαβε χώρα η παράβαση. Η ΡΑΑΕΥ, δύναται να επιβάλλει στον Διακόψιμο Καταναλωτή, ως διοικητική κύρωση δυνάμει της κείμενης νομοθεσίας, προσαύξηση του ως άνω τέλους κατά ποσοστό έως και εκατό τοις εκατό (100%), ανάλογα με τη συχνότητα και βαρύτητα της παράβασης, συνεκτιμώντας ιδίως το ποσοστό απόκλισης μεταξύ της κατανάλωσης Φυσικού Αερίου από το εν λόγω Καταναλωτή και της οφειλόμενης περικοπής της κατανάλωσής του.

ΠΑΡΑΡΤΗΜΑ 6: ΜΕΘΟΔΟΛΟΓΙΑ ΓΙΑ ΤΗ ΣΕΙΡΑ ΔΙΑΚΟΠΗΣ ΤΡΟΦΟΔΟΣΙΑΣ ΚΑΤΑΝΑΛΩΤΩΝ ΤΟΥ ΚΑΤΑΛΟΓΟΥ «ΣΗΜΑΝΤΙΚΩΝ ΒΙΟΜΗΧΑΝΙΩΝ»

Α. Κατηγοριοποίηση «Σημαντικών Βιομηχανιών»

Η ιεράρχηση των βιομηχανικών καταναλωτών του καταλόγου ως προς τη σειρά διακοπής της τροφοδοσίας τους γίνεται σύμφωνα με τις κλάσεις κρισιμότητας του Πίνακα 4. Προσδιορίζονται συνολικά οκτώ (8) κλάσεις, με την κλάση 8 να αποτελεί την υψηλότερη κλάση κρισιμότητας, ενώ την κλάση 1 την χαμηλότερη.

Κάθε νομικό πρόσωπο κατατάσσεται σε μία και μόνο κλάση κρισιμότητας, και συγκεκριμένα στην υψηλότερη κλάση του πίνακα για την οποία πληροί τις προϋποθέσεις. Εξαιρέση αποτελούν οι περιπτώσεις όπου νομικό πρόσωπο πληροί ταυτόχρονα και τις προϋποθέσεις της κλάσης 3.

Οι βιομηχανικοί καταναλωτές του καταλόγου μεταπίπτουν στην κατηγορία των Προστατευόμενων Καταναλωτών, όταν πληρούν τις προϋποθέσεις σύμφωνα με την ΥΑ Δ1/Β/10233/13-06-2014 (ΦΕΚ Β' 1684/24-06-2014) και τον Ευρωπαϊκό Κανονισμό (ΕΕ) 2017/1938 (ΕΕ L 280/1 28-10-2017).

Κλάση κρισιμότητας	Περιγραφή κριτηρίων ανά κλάση
8	Σημαντικές υποδομές για την προστασία του ενεργειακού εφοδιασμού (καύσιμα), της δημόσιας υγείας, ασφάλειας και άμυνας της χώρας.
7	Καταστροφικές ζημιές σε εξοπλισμό ή υποδομή της εγκατάστασης λόγω διακοπής παροχής φυσικού αερίου. Για την επανεκκίνηση της παραγωγής απαιτείται αντικατάσταση ή χρονοβόρες επισκευές του εξοπλισμού ή της υποδομής.
6	Απαραίτητα αγαθά για την κάλυψη των καθημερινών ζωτικών αναγκών. Παραγωγική δραστηριότητα στους παρακάτω τομείς:
6.1	Βασικά είδη διατροφής και αγροτικά και κτηνοτροφικά προϊόντα
6.2	Φάρμακα
6.3	Προϊόντα ατομικής υγιεινής
6.4	Προϊόντα που συμμετέχουν στην αλυσίδα εφοδιασμού των παραπάνω αγαθών και στην έγκαιρη παράδοσή τους στον καταναλωτή.
5	Απώλεια πρώτων υλών εντός της γραμμής παραγωγής ή παραγωγή ακατάλληλου τελικού προϊόντος (ελαττωματικού ή εκτός προδιαγραφών) σε περίπτωση διακοπής τροφοδοσίας φυσικού αερίου. Οι

	πρώτες ύλες ή το τελικό προϊόν απορρίπτονται, προκαλώντας οικονομική ζημία.
4	Διακοπή της γραμμής παραγωγής λόγω διακοπής τροφοδοσίας. Δεν προκαλείται καταστροφή των πρώτων υλών ή παραγωγή ακατάλληλου τελικού προϊόντος.
3	Δυνατότητα μείωσης της κατανάλωσης φυσικού αερίου κατά ένα ποσοστό, όπως αυτό έχει δηλωθεί στις αιτήσεις των εταιρειών του καταλόγου Σημαντικών Βιομηχανιών. Η μείωση θα πραγματοποιείται κατόπιν έγκαιρης ενημέρωσης από τον Διαχειριστή του δικτύου, στο οποίο είναι συνδεδεμένη η παροχή του συγκεκριμένου καταναλωτή. Η τροφοδοσία του θα συνεχίζεται μειωμένη κατά το ποσοστό αυτό, ενώ η περικοπή του θα πραγματοποιείται σε ανώτερο επίπεδο κλάσης, για το οποίο πληροί τις προϋποθέσεις.
2	Λοιπές παροχές φυσικού αερίου, που δεν κατατάσσονται σε κάποια από τις παραπάνω κλάσεις.
1	Παροχές φυσικού αερίου με δυνατότητα άμεσης εναλλαγής καυσίμου και συνέχισης λειτουργίας της παραγωγής τους.

Πίνακας 4: Κλάσεις κρισιμότητας και κριτήρια.

B. Υποχρεώσεις δήλωσης – κοινοποίησης στοιχείων

1. Οι βιομηχανικοί καταναλωτές του καταλόγου ή μέσω των Προμηθευτών φυσικού αερίου που τους εκπροσωπούν, κοινοποιούν στους Διαχειριστές του δικτύου που είναι συνδεδεμένες οι παροχές τους, εντός δύο εβδομάδων από την δημοσίευση του καταλόγου, τα εξής στοιχεία:
 - i. την ελάχιστη κατανάλωση φυσικού αερίου, έως την οποία δύναται να μειώσουν την ονομαστική κατανάλωσή τους.
 - ii. τον απαιτούμενο χρόνο μετάβασης σε λειτουργία ελάχιστης κατανάλωσης.
 - iii. το χρόνο προειδοποίησης από τον Διαχειριστή του δικτύου για μετάβαση σε λειτουργία ελάχιστης κατανάλωσης.
 - iv. τον απαιτούμενο χρόνο για ολική περικοπή της τροφοδοσίας, ώστε να διακοπεί η λειτουργία της εγκατάστασης.
 - v. το χρόνο προειδοποίησης από τον Διαχειριστή του δικτύου για ολική περικοπή της τροφοδοσίας.

Οι καταναλωτές, οι οποίοι δεν διαθέτουν δυνατότητα λειτουργίας με ελάχιστη κατανάλωση, παρά μόνο την απευθείας μετάβαση σε διακοπή λειτουργίας λόγω μειωμένης τροφοδοσίας, το δηλώνουν ρητά στο Διαχειριστή και δεν κοινοποιούν τα ανωτέρω i) έως iii) στοιχεία.

Ο χρόνος αποκατάστασης της τροφοδοσίας, γνωστοποιείται, εάν αυτό είναι εφικτό, στον Διαχειριστή, καθώς και στον Χρήστη Διανομής που εξυπηρετεί τον εν λόγω βιομηχανικό Τελικό Πελάτη, πριν τη διακοπή της τροφοδοσίας του τελευταίου.

2. Οι καταναλωτές που ανήκουν στην κλάση 3, κοινοποιούν επίσης στους Διαχειριστές του οικείου δικτύου την κατανάλωση που δύναται να μειώσουν, σύμφωνα με την περιγραφή της κλάσης 3 του Πίνακα 1, τη διάρκεια διατήρησης της μειωμένης κατανάλωσης και το χρόνο προειδοποίησης από τον Διαχειριστή του Δικτύου για μετάβαση σε λειτουργία μειωμένης κατανάλωσης.

Γ. Διαδικασία διακοπής/περιορισμού παροχής φυσικού αερίου στις «Σημαντικές Βιομηχανίες»

1. Η ΡΑΑΕΥ συντάσσει κατάλογο με τους ομαδοποιημένους, ανά κλάση, καταναλωτές των Σημαντικών Βιομηχανιών σύμφωνα με την τεκμηρίωση των αιτήσεών τους και τον κοινοποιεί στους Διαχειριστές των δικτύων Μεταφοράς και Διανομής.
2. Εφόσον το ημερήσιο έλλειμα ισοζυγίου μάζας σε Κατάσταση Συναγερμού 3 παραμένει κατόπιν εξάντλησης της σειράς διακοπής των λοιπών καταναλωτών φυσικού αερίου του Καταλόγου Σειράς Διακοπής του Σχεδίου Έκτακτης Ανάγκης (Παράρτημα 1, Κατηγορία 4α), ο Επικεφαλής της ΜΔΚ (Μονάδα Διαχείρισης Κρίσης) εφαρμόζει την ίδια διαδικασία του Παραρτήματος 4 του Σχεδίου Έκτακτης Ανάγκης για τους πελάτες του καταλόγου των «Σημαντικών Βιομηχανιών» (Παράρτημα 1, Κατηγορία 5). Ειδικότερα, ο Επικεφαλής της ΜΔΚ προσδιορίζει:

- τη γεωγραφική περιοχή όπου χρειάζεται να υπάρξει περιορισμός/διακοπή της παροχής Φυσικού Αερίου,
- την εκτιμώμενη χρονική διάρκειά της, καθώς και
- τη μέγιστη ενέργεια (MWh Φυσικού Αερίου) που επιτρέπεται να παραληφθεί στη συγκεκριμένη γεωγραφική περιοχή από Χρήστες Μεταφοράς που τροφοδοτούν άλλους Πελάτες ή Δίκτυα Διανομής στην γεωγραφική αυτή περιοχή,

και αποστέλλει στον Επικεφαλής της ΟΔΚ και στους Διαχειριστές Δικτύων Διανομής τα αποτελέσματα της ανωτέρω ανάλυσης.

3. Η ΟΔΚ αποφασίζει την διακοπή/περιορισμό της παροχής Φυσικού Αερίου στους Πελάτες του καταλόγου των «Σημαντικών Βιομηχανιών», λαμβάνοντας υπόψη τα κριτήρια της ανωτέρω εισήγησης.

4. Σε εκτέλεση απόφασης της ΟΔΚ, οι Διαχειριστές των δικτύων Μεταφοράς και Διανομής καταβάλλουν κάθε δυνατή προσπάθεια διακοπής/περιορισμού κατανάλωσης ομοειδών καταναλωτών σε κάθε κλάση, για τη βέλτιστη δυνατή ικανοποίηση των κριτηρίων που προσδιορίζονται, λαμβάνοντας περαιτέρω υπόψιν τις συνθήκες λειτουργίας του Συστήματος/Δικτύου, τον ελάχιστο χρόνο προειδοποίησης που απαιτείται για την ασφαλή διακοπή / περιορισμό των πελατών. καθώς και τις αντικειμενικές λειτουργικές δυνατότητες χειρισμών και επαναφοράς του δικτύου.
5. Η σειρά διακοπής των κατηγοριών/κλάσεων των πελατών αυτών αναφέρεται στην προηγούμενη παράγραφο. Κατά την εφαρμογή εξαντλείται η δυνατότητα διακοπής/περιορισμού κατανάλωσης ομοειδών καταναλωτών σε κάθε κλάση προτού επιλεγεί η επόμενη υψηλότερη κλάση. Εξαιρέση αυτού δύναται να εφαρμόζεται για τεχνικούς λόγους ευστάθειας του ΕΣΜΦΑ.
6. Για την εφαρμογή της διαδικασίας, τα ανωτέρω κριτήρια διακοπής ελέγχονται ιεραρχικά από τον Διαχειριστή του συστήματος, ο οποίος εφαρμόζει τη διαδικασία περιορισμού/διακοπής.
 - a. Απ' ευθείας για τους πελάτες του συστήματος.
 - b. Με σχετική εντολή προς τους οικείους Διαχειριστές Διανομής, για τους πελάτες του δικτύου. Η διαχείριση περιορισμού/διακοπής των πελατών δικτύου γίνεται ιεραρχικά από τους οικείους Διαχειριστές Διανομής,

Η γνωστοποίηση της απόφασης διακοπής ή του περιορισμού της τροφοδοσίας του εκάστοτε βιομηχανικού Τελικού Πελάτη, γίνεται σύμφωνα με τα οριζόμενα στο του Κώδικα Διαχείρισης ΕΣΦΑ ή Δικτύων Διανομής, κατά περίπτωση.
7. Σε περίπτωση αδυναμίας πρόσβασης στο σταθμό τροφοδοσίας της βιομηχανίας με υπαιτιότητα του Τελικού Πελάτη (παρακώλυση πρόσβασης στο μετρητή), είτε προβλέπεται διακοπή είτε περιορισμός της τροφοδοσίας, ο Διαχειριστής προχωρά στη διακοπή της τροφοδοσίας με επέμβαση στην Εξωτερική Εγκατάσταση, ενώ τα προκύπτοντα κόστη θα βαραινουν απ' ευθείας και αποκλειστικά τον Τελικό Πελάτη.
8. Σύμφωνα με τη διαδικασία αποκατάστασης της τροφοδοσίας, προηγείται αυτοψία της εσωτερικής εγκατάστασης (έλεγχος στεγανότητας). Εφόσον ο έλεγχος αυτός είναι επιτυχής, ακολουθεί η πλήρωση της εσωτερικής εγκατάστασης, η οποία, για τους μεγάλους βιομηχανικούς Τελικούς Πελάτες, γίνεται σταδιακά και με αργό ρυθμό.
9. Ο Διαχειριστής δεν ευθύνεται σε περίπτωση που η διακοπή ή ο περιορισμός της τροφοδοσίας οδηγήσει σε βλάβες στον παραγωγικό εξοπλισμό μιας βιομηχανίας.